



MAGNIFIQUEMENT ÉCOLOGIQUE

RENAISSANCE UPTOWN 600 MANUEL D'INSTALLATION



Nous recommandons fortement que nos produits soient installés et entretenus par des professionnels certifiés par l'**Association des professionnels du chauffage au Québec** et par **Wood Energy Technology Transfer Inc.** dans le reste du Canada.



Conservez ces directives pour référence future.

NOTE POUR L'INSTALLATEUR

Cher installateur,

Le Renaissance UPTOWN 600 fait partie de la famille des foyers très haut de gamme Renaissance^{MC}. Le style du UPTOWN 600 est unique. Son style épuré allie technologie et élégance, et vous permet de profiter d'un feu ouvert dans un style contemporain.

Nous avons conçu votre nouveau Renaissance UPTOWN 600 pour qu'il soit facile à installer, à utiliser et à entretenir. Ce manuel contient toute l'information nécessaire à la planification, la préparation et l'installation du foyer et de sa cheminée. Il est impératif que vous étudiez le présent manuel avant de commencer l'installation afin de vous assurer de bien comprendre et respecter toutes les exigences. Pour les consignes d'utilisation et d'entretien, référez-vous au manuel du propriétaire aussi fourni avec le foyer.

Assurez-vous de présenter les deux manuels au propriétaire ou de les laisser à un endroit visible.

La sécurité et à la protection des personnes est la priorité de notre équipe. Nous sommes fiers de la qualité de notre travail. Nous vous invitons à nous faire part de vos commentaires et suggestions concernant l'installation du Renaissance UPTOWN 600. Vous pouvez nous rejoindre par téléphone ou par courriel.

Veillez agréer l'expression de nos sentiments distingués,

L'équipe de Foyers Renaissance^{MC}



Compagnie de cheminées industrielles inc.
400, boul. J.F. Kennedy, Saint-Jérôme
Québec, Canada, J7Y 4B7
Téléphone : (450) 565-6336
email:technical@icc-rsf.com
www.icc-rsf.com



TABLE DES MATIÈRES

ÉTIQUETTE D'HOMOLOGATION DU UPTOWN 600	4
PRÉCAUTIONS IMPORTANTES RELATIVES À LA SÉCURITÉ DE L'INSTALLATION	5
OUI! À FAIRE	5
NON! À NE PAS FAIRE	5
MATÉRIAUX COMBUSTIBLES VERSUS MATÉRIAUX INCOMBUSTIBLES	5
PLANIFICATION DE L'INSTALLATION	6
RECOMMANDATIONS	6
CHOISIR UN EMPLACEMENT ET RESTRICTIONS	6
CARACTÉRISTIQUES TECHNIQUES GÉNÉRALES	8
OPTIONS OBLIGATOIRE AVEC LE FOYER	8
SPÉCIFICATIONS DU FOYER	9
APERÇU DE L'OSSATURE	9
APERÇU DE LA CHEMINÉE	13
APERÇU DU SYSTÈME DE REDISTRIBUTION DE CHALEUR (SRC)	14
Système SRC de base (fourni avec le foyer)	14
Options du SRC	14
INSTALLATION DU FOYER	15
INCLUS AVEC LE UPTOWN 600	15
DÉPLACER LE UPTOWN 600	16
ACCÉDER À L'INTÉRIEUR DU FOYER	17
ACTIVER LE SYSTÈME À GUILLOTINE	18
RÉDUIRE LE POIDS DU FOYER	19
OBLIGATOIRE - FIXATION DU FOYER	19
DÉGAGEMENTS OBLIGATOIRES	20
DÉGAGEMENTS DU FOYER	20
ENTRÉES D'AIR DU SRC (BAS)	22
SORTIES D'AIR CHAUD DU SRC (HAUT)	22
Installation des Sorties d'Air Chaud	23
PROLONGEMENT DE L'ÂTRE	24
CONDUIT D'AIR EXTÉRIEUR	26
CHEMINÉE	26
HAUTEUR DE LA CHEMINÉE	26
DÉVOIEMENT DE LA CHEMINÉE	27
DÉVOIEMENT À TRAVERS UN MUR	28
ENCEINTE CLOISONNÉE EXTÉRIEURE	28
INSTALLATION DE LA CHEMINÉE	29
CHEMINÉE DE MAÇONNERIE	29
Utilisation d'une cheminée de maçonnerie existante	30
Utilisation d'une nouvelle cheminée de maçonnerie	31
FINITION	32
FAÇADE DU FOYER	32
REVÊTEMENT DE LA FAÇADE DU FOYER	33
MANTEAU DE CHEMINÉE	33
INSTALLATION DES PIERRES RÉFRACTAIRES	35
INSTALLATION OBLIGATOIRE D'UNE BORDURE DE FINITION	36
Bordure droite (pour maçonnerie épaisse) EO-RUPST	36
Bordure cadre (pour tuile) EO-RUPFT	37
NETTOYAGE DE LA VITRE	38
PIÈCES DE REMPLACEMENT	38
GARANTIE LIMITÉE DE 30 ANS	40

ÉTIQUETTE D'HOMOLOGATION DU UPTOWN 600

L'étiquette d'homologation est collée du côté gauche de la baie à guillotine. Pour y accéder, il suffit d'ouvrir la cadre à guillotine en "mode d'entretien".

L'étiquette est collée avec un adhésif permanent et ne devrait jamais être retirée.

 <p>FIREPLACE, FIRE CHAMBER FOR USE WITH ICC CERTIFIED MODEL RESIDENTIAL TYPE AND BUILDING HEATING APPLIANCE CHIMNEY.</p> <p>NUMBER: _____</p>  <p>SAFETY US-CA SÉCURITÉ US-CA MH61405</p> <p>SERIAL NO. / NO DE SÉRIE _____</p> <p>DATE MANUFACTURED / DATE DE FABRICATION MADE IN CANADA BY / FABRIQUÉ AU CANADA PAR ICC, 400 J.F. KENNEDY, ST-JEROME, QC, CANADA, J7Y 4B7</p>	<p>RENAISSANCE UPTOWN 600 FOYER PRÉFABRIQUÉ ET APPAREIL DE CHAUFFAGE HOMOLOGUÉ</p> <p>PIÈCES REQUISES POUR L'INSTALLATION:</p> <ul style="list-style-type: none"> ◆ TUYAU FLEXIBLE DE 4" OU 5" (102 OU 127 MM) DE DIAMÈTRE ET PRISE D'ENTRÉE D'AIR. ◆ UTILISER UNE CHEMINÉE EXCEL 8" (203 MM) DE DIAMÈTRE D'ICC ET SES COMPOSANTS HOMOLOGUÉS SELON LES INSTRUCTIONS D'INSTALLATION. ◆ DEUX ÉVÈNTS PAR GRAVITÉ ET DEUX ENTRÉES D'AIR AMBIANT DOIVENT ÊTRE INSTALLÉS SELON LES INSTRUCTIONS DU LIVRET D'INSTALLATION DU FABRICANT. ◆ VOIR LES INSTRUCTIONS D'INSTALLATION DU FABRICANT POUR LES COMPOSANTS OPTIONNELS. <p>◆ INSTALLER ET UTILISER SELON LES INSTRUCTIONS D'INSTALLATION ET DE FONCTIONNEMENT DU FABRICANT. ◆ NE PAS OBSTRUER L'ENTRÉE D'AIR DE COMBUSTION. ◆ D'AUTRES APPAREILS DE CHAUFFAGE À COMBUSTIBLE RISQUERAIENT DE MANQUER D'AIR DE COMBUSTION, DE VENTILATION ET DE DILUTION SI LE FOYER FONCTIONNE SANS ENTRÉE D'AIR EXTÉRIEUR. ◆ NE PAS UTILISER D'ENCASTRABLE OU AUTRES PRODUITS NON SPÉCIFIÉS POUR UTILISATION AVEC CE PRODUIT. ◆ LES MATÉRIEAUX COMBUSTIBLES AUTRES QUE LA TABLETTE D'UN MANTEAU DE CHEMINÉE NE SONT PAS PERMIS SUR LA FAÇADE DE L'APPAREIL. ◆ UN PLANCHER COMBUSTIBLE DOIT ÊTRE PROTÉGÉ SELON LES SPÉCIFICATIONS DU LIVRET D'INSTRUCTIONS. ◆ LES BÛCHES AU GAZ DOIVENT ÊTRE CERTIFIÉES POUR L'APPLICATION. ◆ LE REMPLACEMENT D'UNE VITRE DOIT SE FAIRE AVEC UNE VITRE CÉRAMIQUE DE 5MM D'ÉPAISSEUR SEULEMENT. ◆ FAIRE FONCTIONNER UNIQUEMENT AVEC LES PIERRES RÉFRACTAIRES EN PLACE.</p> <ul style="list-style-type: none"> ◆ POUR UTILISATION AVEC DU BOIS SEULEMENT. ◆ FAIRE FONCTIONNER LE FOYER AVEC LA PORTE FERMÉE OU AVEC LE PARE-ÉTINCELLES FERMÉ. ◆ NE PAS SURCHAUFFER L'APPAREIL. ◆ CONVIENT AUX BÂTIMENTS TRANSPORTABLES. 	<p>NE PAS ENLEVER CETTE ÉTIQUETTE MIS À L'ESSAI SELON LES NORMES: UL 127 / CAN/ULC-S610 / CAN/ULC-S627</p>						
	<p>DÉGAGEMENTS MINIMAUX AUX MATIÈRES COMBUSTIBLES</p> <table border="1"> <tr> <td>MUR DE CÔTÉ</td> <td>20 PO. / 508 MM DE L'OUVERTURE DE LA BAIE À GUILLOTINE</td> </tr> <tr> <td>HAUTEUR DE LA TABLETTE DU MANTEAU DE CHEMINÉE</td> <td>14 PO. / 356 MM DE L'OUVERTURE DE LA BAIE À GUILLOTINE</td> </tr> <tr> <td>ARRIÈRE, CÔTÉS ET BASE DE L'APPAREIL</td> <td>0 PO. / 0 MM DES CALES</td> </tr> </table>		MUR DE CÔTÉ	20 PO. / 508 MM DE L'OUVERTURE DE LA BAIE À GUILLOTINE	HAUTEUR DE LA TABLETTE DU MANTEAU DE CHEMINÉE	14 PO. / 356 MM DE L'OUVERTURE DE LA BAIE À GUILLOTINE	ARRIÈRE, CÔTÉS ET BASE DE L'APPAREIL	0 PO. / 0 MM DES CALES
MUR DE CÔTÉ	20 PO. / 508 MM DE L'OUVERTURE DE LA BAIE À GUILLOTINE							
HAUTEUR DE LA TABLETTE DU MANTEAU DE CHEMINÉE	14 PO. / 356 MM DE L'OUVERTURE DE LA BAIE À GUILLOTINE							
ARRIÈRE, CÔTÉS ET BASE DE L'APPAREIL	0 PO. / 0 MM DES CALES							

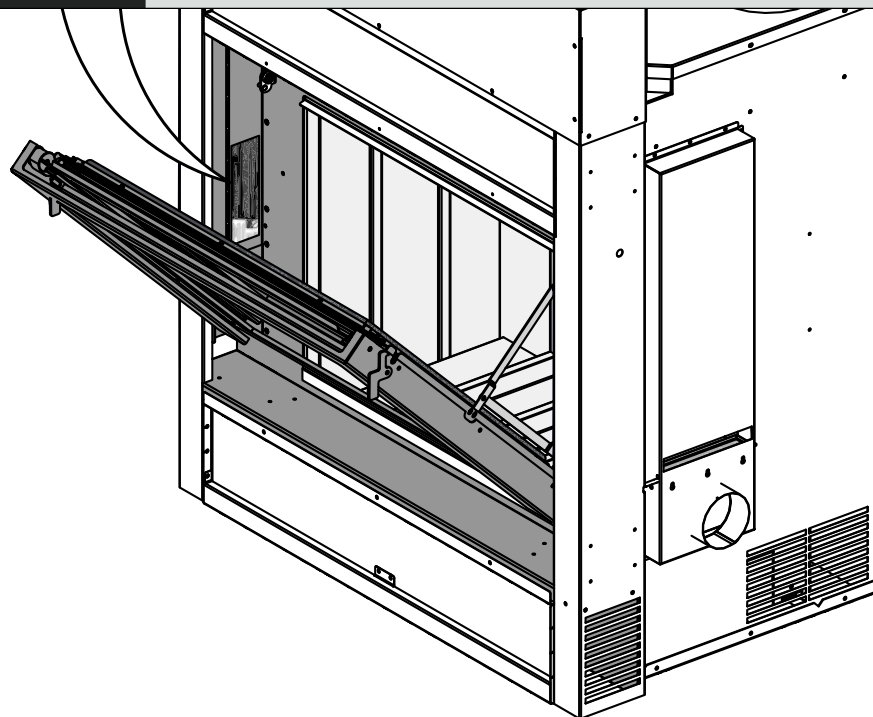

PRÉCAUTIONS IMPORTANTES RELATIVES À LA SÉCURITÉ DE L'INSTALLATION

Si ce foyer n'est pas installé correctement, un incendie pourrait se déclarer. Pour des raisons de sécurité et de responsabilité, suivez soigneusement les directives d'installation.

Communiquez avec les autorités locales compétentes (telles que le service d'urbanisme ou le service de prévention des incendies) afin de connaître les restrictions et les exigences d'installation ainsi que la nécessité d'obtenir un permis au préalable.

OUI! À FAIRE



1. **VOUS DEVEZ** lire ce manuel en entier ainsi que le manuel du propriétaire avant d'installer ce foyer.
2. **VOUS DEVEZ** faire preuve de prudence pour déplacer et mettre en place le foyer.
3. **VOUS DEVEZ** respecter toutes les installations obligatoires.
4. **VOUS DEVEZ** inspecter le foyer, la cheminée et les pièces/composants pour déceler des dommages avant l'installation.
5. **VOUS DEVEZ** installer toutes les pièces et tous les composants nécessaires, comme il est indiqué dans le présent manuel.

NON! À NE PAS FAIRE



6. **VOUS NE DEVEZ PAS** modifier le foyer ni installer des pièces ou des composants dont l'utilisation n'est pas approuvée pour ce foyer.
7. **VOUS NE DEVEZ PAS** installer de bûche au gaz non ventilée, d'allume-bûche au gaz, de foyer au bois encastrable d'autres produits dont l'utilisation n'est pas spécifiée avec ou dans ce foyer.
8. **VOUS NE DEVEZ PAS** surchauffer cet appareil pour le mettre à l'essai ou en faire la démonstration. Consultez le **manuel du propriétaire** pour connaître les détails relatifs au fonctionnement approprié.
9. **VOUS NE DEVEZ PAS** disposer de matériaux combustibles plus près des sources de chaleur que ce qui est permis dans les directives sur le dégagement minimal.
10. **VOUS NE DEVEZ PAS** disposer de matériaux incombustibles, comme de l'isolant, dans les espaces d'air requis (p. ex., de l'isolant en contact avec la cheminée).
11. **VOUS NE DEVEZ PAS** installer d'encastrable dans ce foyer.

MATÉRIAUX COMBUSTIBLES VERSUS MATÉRIAUX INCOMBUSTIBLES

La « *National Fire Protection Association* » (NFPA) des États-Unis définit les *matériaux incombustibles* comme étant des matériaux qui lorsqu'utilisés tel que prévus, ne s'allument pas, ne brûlent pas, n'alimentent pas la combustion ou n'émettent pas de vapeurs combustibles sous l'effet des flammes ou de la chaleur. Les *matériaux incombustibles* ont été mis à l'essais et reconnus conformes à la norme ASTM E136 « Standard Test Method for

Behavior of Materials in a Vertical Tube Furnace at 750°C » (Méthode d'essai normalisée pour le comportement de matériaux dans un four tubulaire vertical à 750 °C)¹.

Les matériaux combustibles sont donc tous matériaux qui n'ont pas passé la norme ASTM E136. Par exemple, n'importe quoi constitué de ou recouvert de bois, de fibres végétales, de contreplaqué, panneau à copeaux orientés (OSB), de papier comprimé, de plastique et de panneau de gypse² et qui peut s'allumer et brûler, qu'il soit ignifugé ou non, plâtré ou non.

PLANIFICATION DE L'INSTALLATION

RECOMMANDATIONS

Nous vous recommandons fortement de prendre le temps de planifier l'ensemble de l'installation du foyer avec la cheminée, les grilles d'entrée et de sortie d'air ainsi que l'extension de l'âtre avant de débiter l'installation comme tel.

Référez-vous à la Figure 1 pour un aperçu global incluant les composantes critiques. Le processus de planification devrait inclure les conseillers aux ventes, le personnel d'installation, les sous-traitants appropriés et les autorités locales compétentes (service du bâtiment municipal, service d'incendie ou agent du bureau de prévention des incendies).

Un permis peut être nécessaire. Vérifiez avec les autorités compétentes avant de débiter l'installation. Une attention particulière aux détails ainsi qu'une bonne communication sont essentielles afin d'assurer une installation sécuritaire de votre foyer Renaissance UPTOWN 600 respectant toutes les exigences du présent manuel d'installation ainsi que les codes du bâtiment en vigueur.



SI CE FOYER N'EST PAS INSTALLER CORRECTEMENT, UN INCENDIE POURRAIT SE DÉCLARER. POUR VOTRE SÉCURITÉ, SUIVEZ LES DIRECTIVES D'INSTALLATIONS ET RESPECTEZ LES DÉGAGEMENTS.

CHOISIR UN EMBLACEMENT ET RESTRICTIONS

En choisissant l'emplacement pour le foyer, le trajet de la cheminée devrait être pris en compte pour en optimiser le rendement.

Une installation dans laquelle la majeure partie de la cheminée se trouve dans l'enveloppe du bâtiment (vers le centre de la maison avec le chapeau à proximité du sommet du toit) améliore le tirage.

Une installation dans une enceinte cloisonnée isolée peut être une possibilité acceptable pour les emplacements où autrement la majeure partie de la cheminée serait exposée à l'air froid.



IL Y A DES EMBLACEMENTS QUI SONT INTERDITS POUR LE FOYER:

IL NE DOIT PAS ÊTRE INSTALLÉ À L'EXTÉRIEUR DU PARE-VAPEUR DE LA MAISON.

IL NE DOIT PAS ÊTRE INSTALLÉ À L'EXTÉRIEUR OU DANS UN ESPACE 3 SAISONS.

¹ NFPA 211, cheminées, foyers, événements et appareils à combustible solide

² Prendre note que les panneaux de gypse, qu'ils soient résistants au feu (ignifugés) ou non, sont considérés comme combustibles.

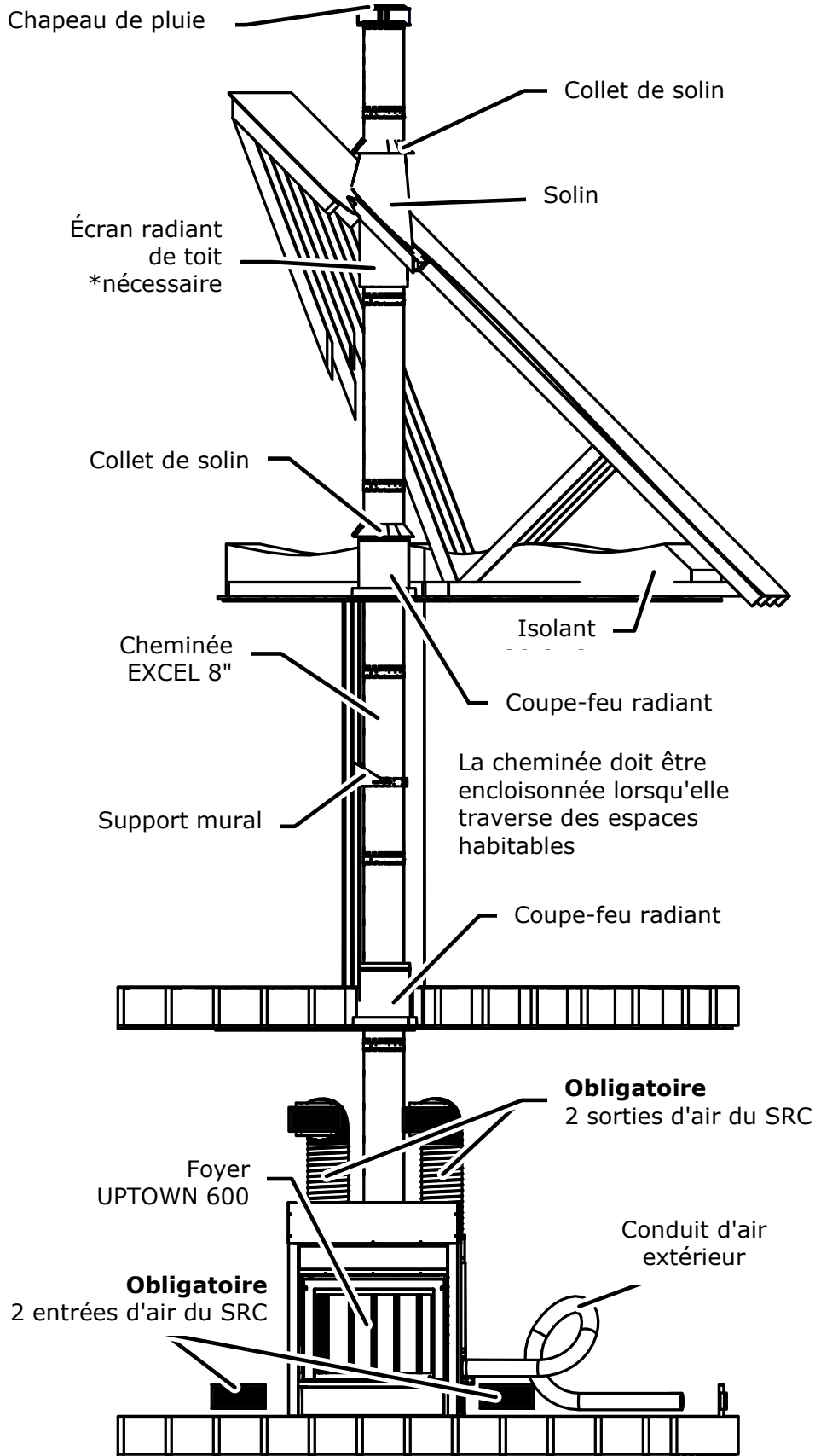

FIGURE 1 APERÇU GÉNÉRAL DE L'INSTALLATION

CARACTÉRISTIQUES TECHNIQUES GÉNÉRALES

Le foyer UPTOWN 600 est un foyer d'ambiance qui procure une vue magnifique du feu. Il est défini comme un **foyer** (principalement pour l'esthétique) selon la réglementation de l'EPA 2015 (Environmental Protection Agency des États-Unis) comme il offre une vue sur le feu de plus de 500 po² (584 po² sont visibles). Une petite quantité de bois peut remplir la boîte à feu de ce foyer exceptionnel de magnifiques grandes flammes.

Il est livré entièrement équipé avec une porte-guillotine vitrée et un pare-étincelles guillotine.

- Le poids avec l'emballage est de 705 lb.
- Ne pas retirer le foyer de la palette tant que vous n'êtes pas prêt à le mettre à sa place finale.
- Ce foyer est conçu pour brûler des bûches de bois mais une bûche à gaz ventilée peut aussi être utilisée. Pour l'installation d'une bûche à gaz ventilée, aller voir sur www.foyersrenaissance.com.
- Ne jamais installer d'allume-bûche au gaz, car la chaleur dégagée par le foyer endommagerait de façon permanente l'allume-bûche.



MISE EN GARDE

CE FOYER N'A PAS ÉTÉ TESTÉ AVEC DES BÛCHES AU GAZ NON VENTILÉES. POUR RÉDUIRE LE RISQUE DE FEU OU D'ACCIDENT, NE JAMAIS INSTALLER DES BÛCHES AU GAZ NON VENTILÉES DANS CE FOYER.

OPTIONS OBLIGATOIRE AVEC LE FOYER

Un choix de bordures de finition est requis pour compléter l'installation et faire la finition du UPTOWN 600.

Bordure droite (pour maçonnerie épaisse) EO-RUPST

La bordure droite dépasse de la devanture du foyer de $\frac{3}{4}$ " lorsqu'installée. Si les matériaux de finition choisis sont épais, tel que de la brique ou de la pierre, cette bordure procure une surface contre laquelle les matériaux de finition peuvent se buter.

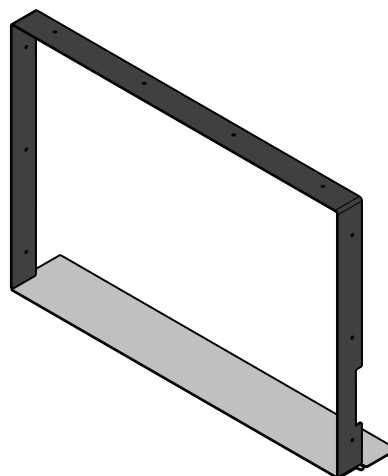
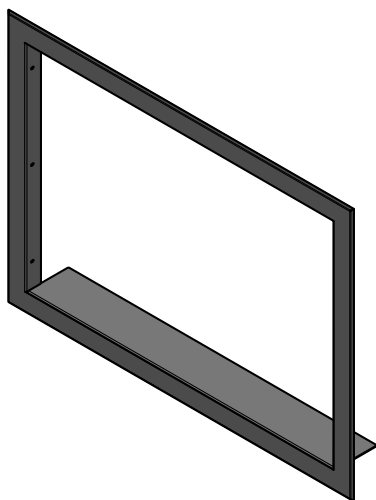

Bordure cadre (pour tuile) EO-RUPFT

La bordure cadre recouvre partiellement le mur et recouvre le bord où la finition rencontre le foyer. Elle est idéale dans les cas où les matériaux de finition choisis sont minces, tel que des tuiles ou des panneaux de ciment.

SPÉCIFICATIONS DU FOYER

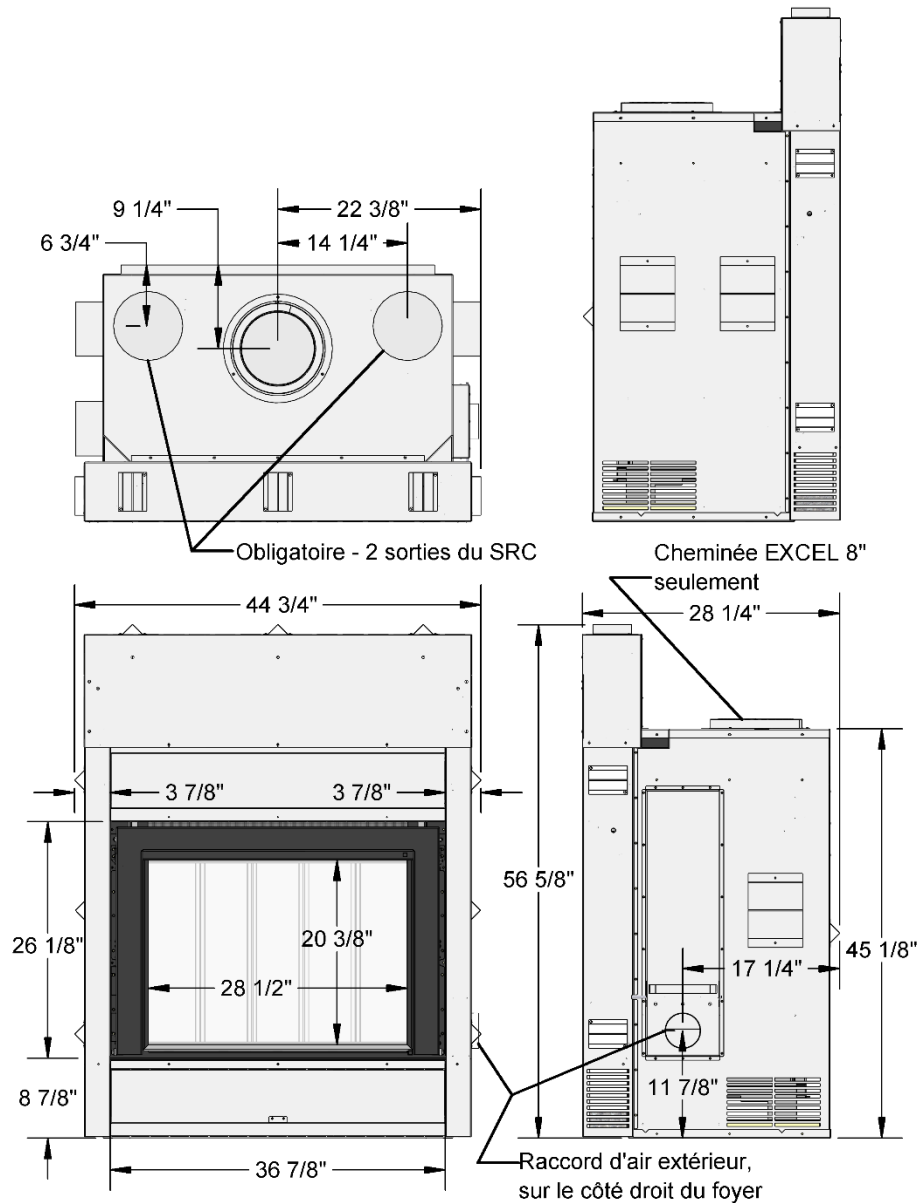
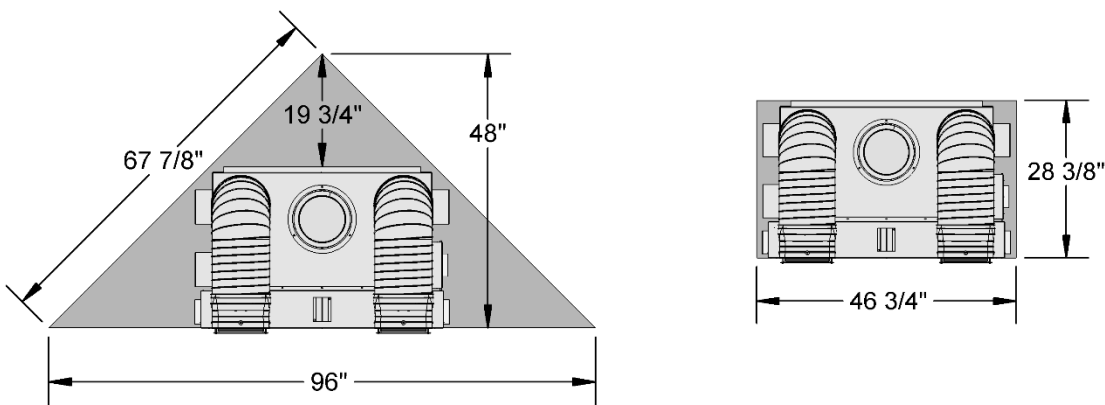
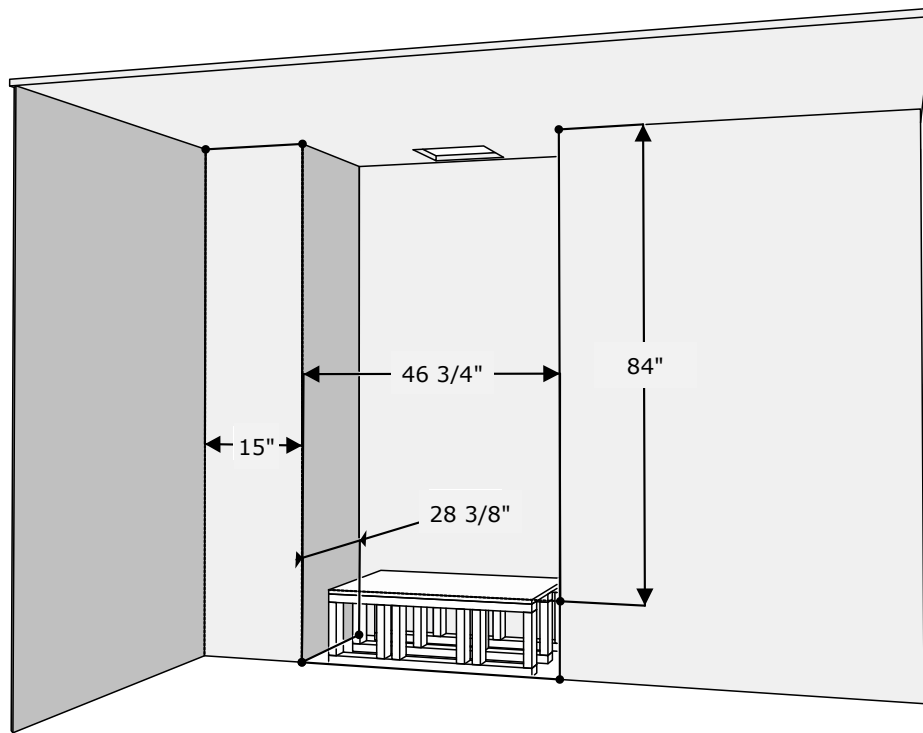

FIGURE 2 DIMENSIONS DU FOYER

APERÇU DE L'OSSATURE

Des montants en acier sont requis à certains endroits pour l'installation de ce foyer, voir la Figure 5 plus bas.

Les murs intérieurs de l'enclos du foyer devraient être finis droits et plats. Aucun isolant ou autre matériau ne devrait être placé dans les espaces prévus comme dégagements autour du foyer.



Les dimensions minimales recommandées pour l'encadrement ne tiennent pas compte de l'espace nécessaire pour le raccord de l'air extérieur et son conduit, ou pour les entrées d'air du SRC car l'emplacement de ceux-ci et l'espace requis dépendent de votre installation particulière. Prenez le temps de bien planifier le tout.

FIGURE 3 DIMENSIONS MINIMALES D'ENCADREMENT



L'EXTENSION DE L'ÂTRE À L'AVANT DU FOYER DOIT ÊTRE RECOUVERT EN MATÉRIAU INCOMBUSTIBLE. VOIR LA SECTION "PROLONGEMENT DE L'ÂTRE" POUR CONNAÎTRE LES DÉTAILS ET LES RESTRICTIONS.

Pour plus de détails sur les dégagements nécessaires pour les conduits d'air chaud du SRC, voir la section "Aperçu du Système de Redistribution de Chaleur (SRC) du présent manuel.

Pour plus de détails sur la finition de la façade du foyer et sur les matériaux permis, voir la section "Façade du Foyer" du présent manuel.

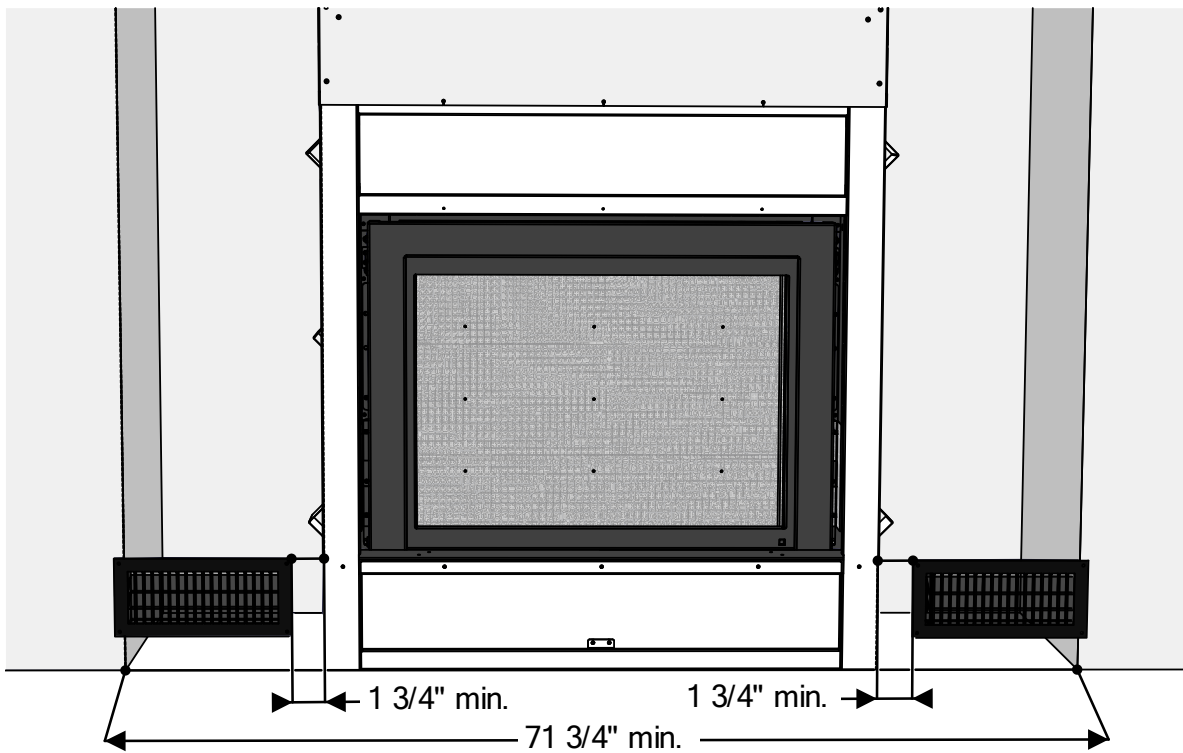

Dimensions minimales de l'enclos du foyer avec les grilles d'entrée d'air du SRC de chaque côté du foyer.

Les grilles d'entrée d'air du SRC ne doivent pas obstruer les orifices de ventilation situés sur les côtés du caisson du foyer.

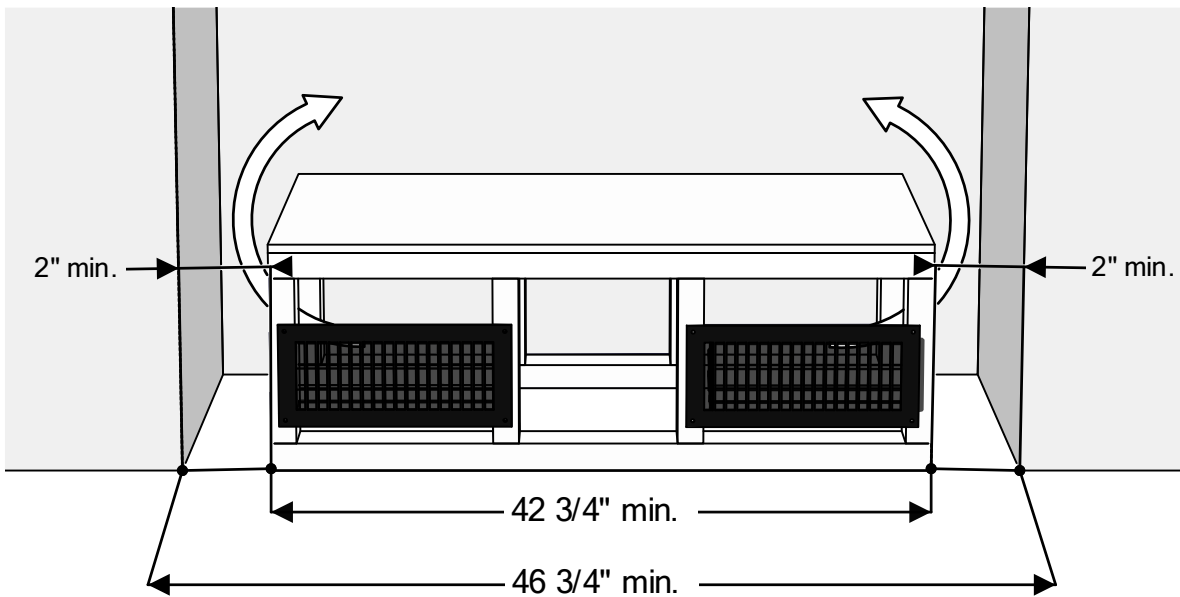

Dimensions minimales de l'enclos du foyer avec les grilles d'entrée d'air du SRC en dessous du foyer.

L'enclos du foyer doit être 4" plus large que la plate-forme pour permettre une circulation d'air adéquate.

FIGURE 4 FRAMING DIMENSIONS WITH HRS DUCTS

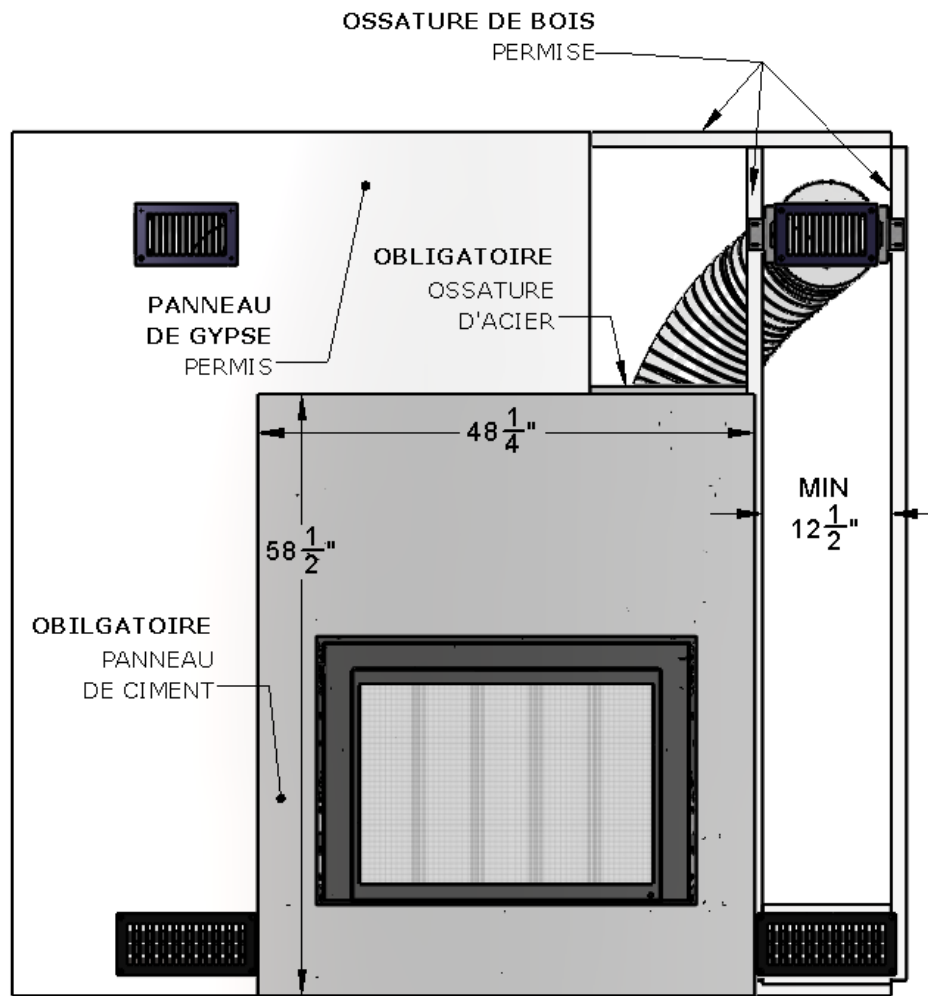
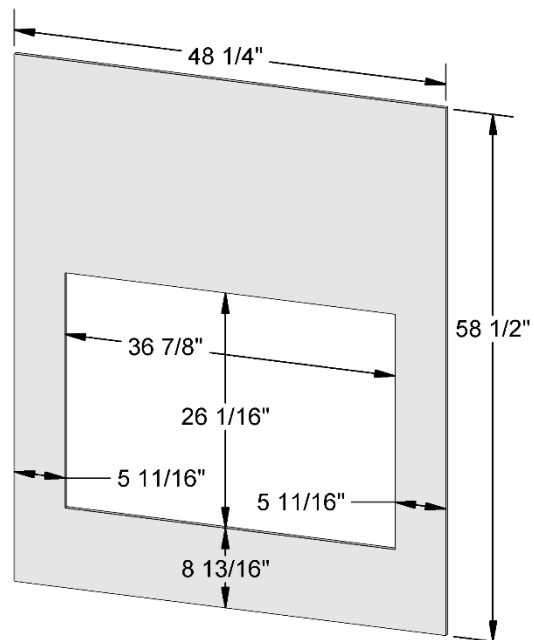

FIGURE 5 OSSATURE ET SURFACE COMBUSTIBLE ET INCOMBUSTIBLE

Pour une installation plus propre et plus solide, nous recommandons que le panneau de béton qui recouvre la façade soit couper en un seul morceau plutôt que de faire un assemblage de plusieurs pièces.



APERÇU DE LA CHEMINÉE

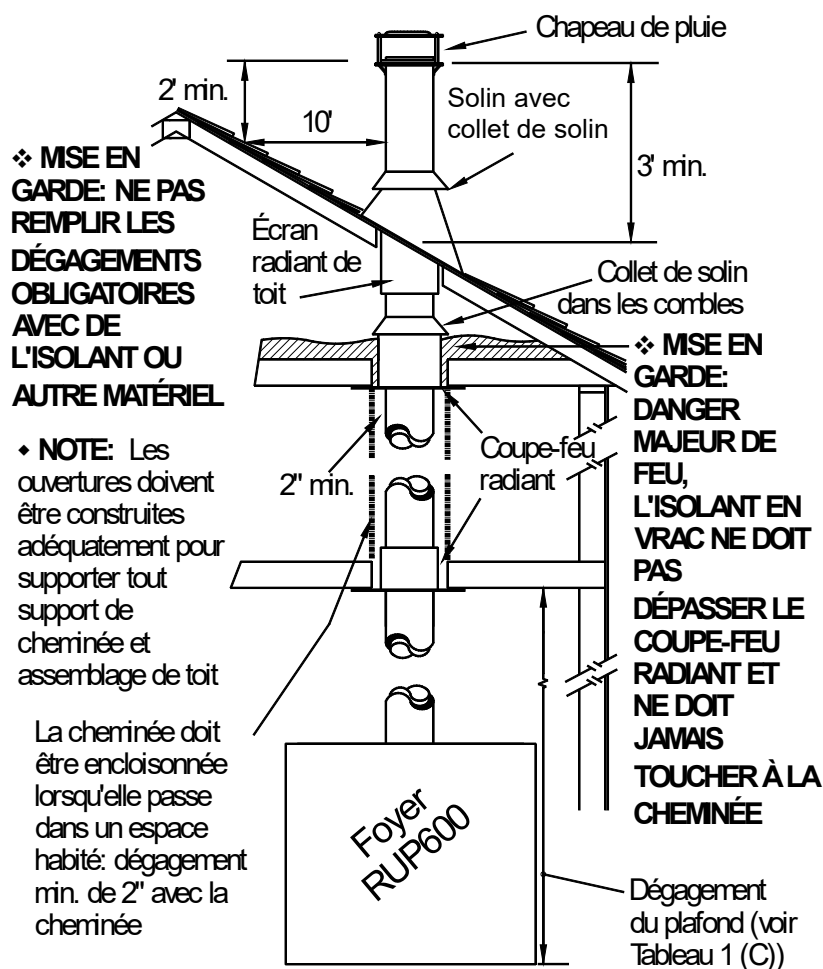

FIGURE 7 APERÇU DES CONSIGNES POUR LA CHEMINÉE

TABLEAU 1 DÉGAGEMENTS ET CARACTÉRISTIQUES TECHNIQUES DE LA CHEMINÉE

Type et grosseur de cheminée	Seulement EXCEL 8"	
Hauteur minimale de cheminée : du foyer jusqu'au chapeau de pluie de la cheminée	12'	3,66 m
Hauteur maximale de cheminée : du foyer jusqu'au chapeau de pluie de la cheminée	40'	12,19 m
Hauteur maximale de cheminée supportée par le foyer	16'	4,88 m
Dégagement minimal entre l'extérieur de la cheminée et tout matériau combustible	2"	51 mm
Nombre maximum de déviation (2 coudes par déviation)	2	

APERÇU DU SYSTÈME DE REDISTRIBUTION DE CHALEUR (SRC)

Le foyer UPTOWN 600 génère une grande quantité de chaleur. Pour réduire la chaleur qui s'accumule dans l'enclos du foyer, il est OBLIGATOIRE d'installer le SRC inclus avec le foyer.

Le SRC repose sur la convection naturelle de l'air chaud qui s'élève et ne nécessite aucun ventilateur ni électricité.

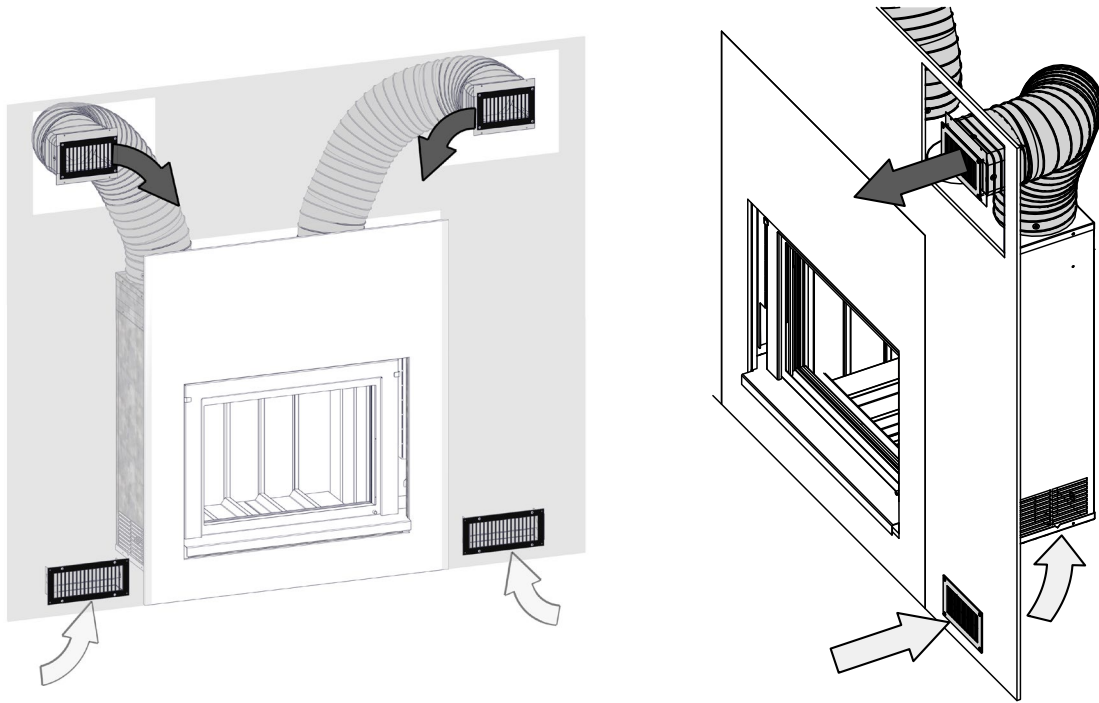

FIGURE 8 APERÇU DU SRC

SYSTÈME SRC DE BASE (FOURNI AVEC LE FOYER)

- Deux grilles d'entrées d'air rectangulaires (13 ½" x 6" avec cadrage) qui doivent être installées sous le foyer, dans la zone des espaceurs inférieurs.
- Deux grilles de sorties d'air chaud rectangulaires (9 ½" x 6") qui doivent être installées au-dessus du foyer. Les deux grilles de sorties d'air chaud sont reliées au foyer par l'entremise de conduits flexibles isolés.

OPTIONS DU SRC

- Si vous préférez avoir une seule longue grille linéaire pour la sortie d'air chaud (au-dessus du foyer) plutôt que deux grilles rectangulaires, nous offrons l'ensemble de longue grille linéaire de sortie (EO-08LLG-OUT). Référez-vous aux instructions d'installation de l'option pour les restrictions d'installation liée à cette longue grille linéaire en comparaison aux grilles de sorties fournies.
- Vous pouvez aussi changer les deux grilles d'entrée pour une seule longue grille linéaire pour l'entrée (EO-08LLG-IN). Référez-vous aux instructions d'installation de l'option pour les restrictions d'installation liée à cette longue grille linéaire en comparaison aux grilles d'entrées fournies.

INSTALLATION DU FOYER

INCLUS AVEC LE UPTOWN 600

Dans l'emballage avec le foyer

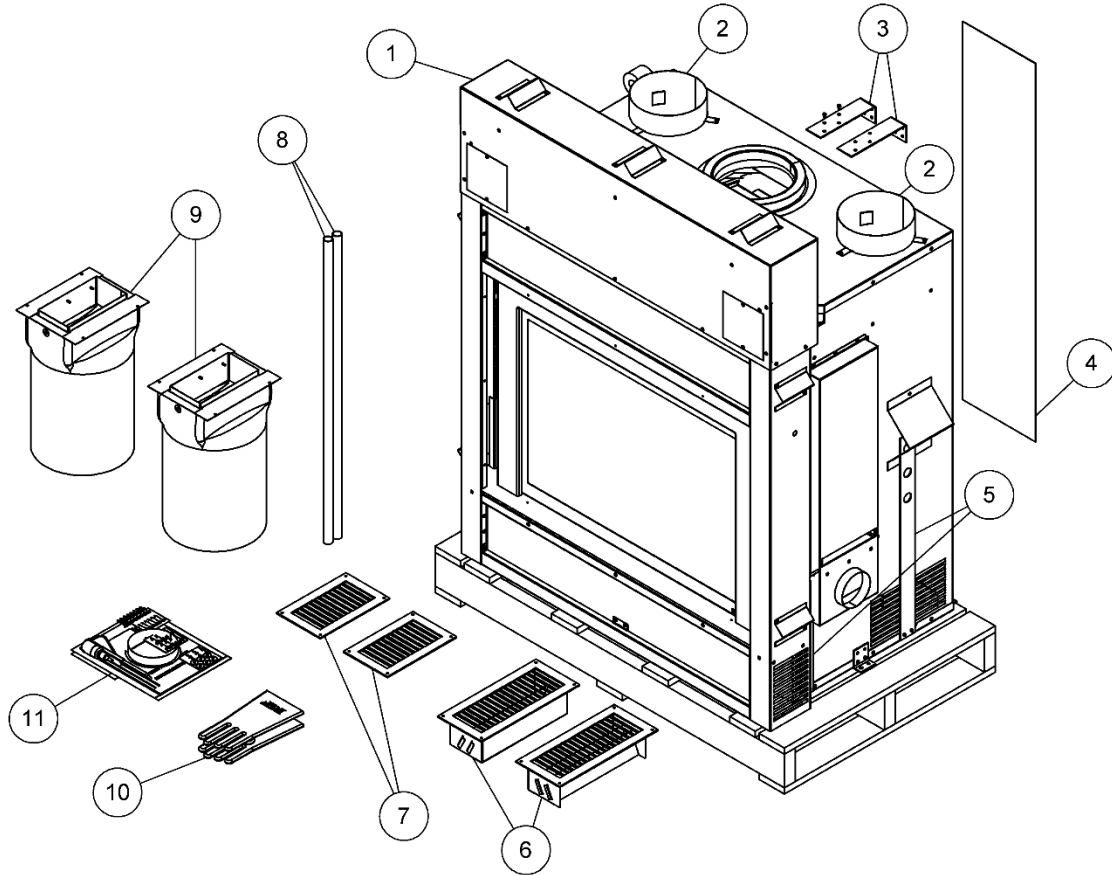

Article	Description	Quantité
1	Foyer UPTOWN 600	1
2	Amorces de sortie (installé sur le foyer)	2
3	Supports de stabilité anti-renversement	2
4	Plaque de protection contre les étincelles	1
5	Sangles d'attache (les enlever uniquement après s'en être servi)	4
6	Entrées d'air du SRC	2
7	Grilles de sortie d'air chaud du SRC	2
8	Barres de transport	2
9	Conduits flexibles isolés du SRC avec un adaptateur de grille installé sur chacun	2
10	Paires de gants de protection gratuits	1
11	Sac du manuel (voir cette liste pour le détail du contenu)	1

Dans le sac avec les manuels

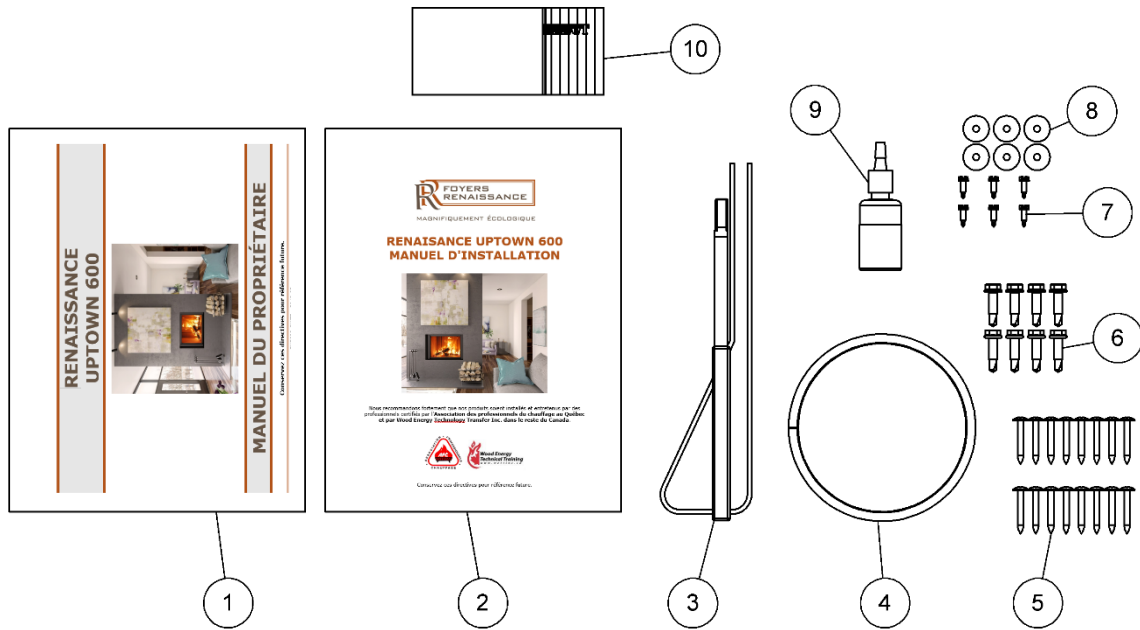

Article	Description	Quantité
1	Manuels du propriétaire (français et anglais)	2
2	Manuels d'installation (français et anglais)	2
3	Poignée de porte amovible	1
4	Accouplement 5" pour l'air extérieur (si nécessaire)	1
5	Vis 1 ¼" noires	16
6	Vis autotaraudeuses 1" à tête hexagonale	8
7	Vis ½" à tête hexagonale fendue	6
8	Rondelles plates	6
9	Graisse haute température	1
10	Étiquettes de sécurité pour chaque longueur de cheminée dans les combles (voir feuillet pour explication)	1

DÉPLACER LE UPTOWN 600

Le foyer UPTOWN 600 pèse 705 lb tel qu'expédié. La prudence est de rigueur lors des déplacements du foyer qu'il soit sur sa palette de transport ou pas. Lorsque possible, essayez de toujours déplacer le foyer avec sa palette. Nous recommandons l'usage d'un chariot de manutention Escalera ou autre du même genre pour déplacer le foyer. Référez-vous à la Figure 9 pour l'emplacement des sangles d'attache.

- **NE JAMAIS** pencher le foyer sur le côté, vous pourriez endommager la baie à guillotine qui est plus large que le reste du foyer.
- **NE JAMAIS** lever le foyer par le devant ou par l'ouverture dans la baie à guillotine, toujours manipuler le foyer par son caisson ou avec les barres de transport fournies.

Pour préparer le UPTOWN 600, approchez-le aussi près que possible de son emplacement final.

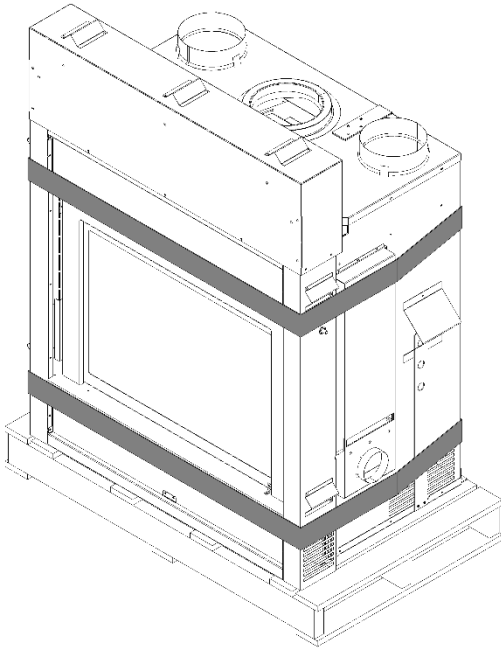

La sangle supérieure doit être au niveau du renfort, tout juste au-dessus de l'ouverture de la baie à guillotine.

La sangle inférieure doit être au niveau de l'avant-marche en métal.

FIGURE 9 **EMPLACEMENT** **DES**
SANGLES D'ATTACHE

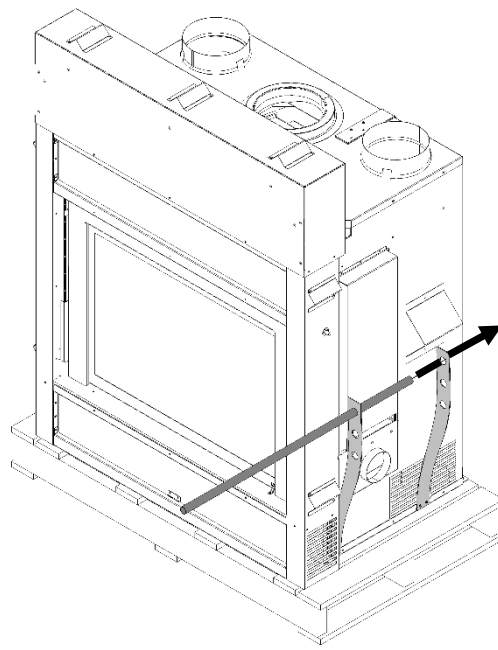

Il y a trois positions pour les deux barres de transport fournies.

Les sangles d'attaches sont à plat sur les côtés du foyer. Insérez une poignée de transport dans le trou voulu d'une des sangles et faire pivoter la sangle afin de pouvoir glisser la poignée de transport dans le trou de la deuxième sangle.

Les sangles d'attaches **DOIVENT** être enlevées du foyer après usage.

FIGURE 10 **BARRES DE TRANSPORT**

ACCÉDER À L'INTÉRIEUR DU FOYER

Il est préférable d'accéder à l'intérieur du foyer avant que celui-ci soit à son emplacement final. Il y a plusieurs composantes obligatoires se trouvant dans la boîte à feu et qui sont plus facile à installer avant le positionnement final du foyer. Il est aussi possible de réduire le poids du foyer en retirant de la boîte à feu toutes ces composantes ainsi que les pierres réfractaires.

ACTIVER LE SYSTÈME À GUILLOTINE

Le pare-étincelles et la porte vitrée sont entièrement fonctionnels tel que livrés mais ils sont retenus en mode de transport³.

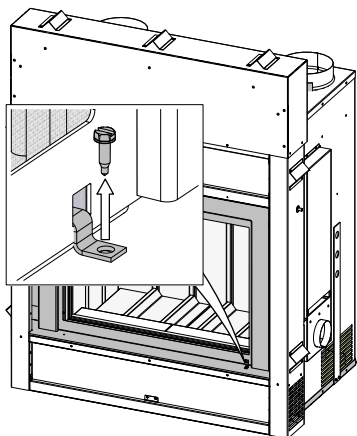

Retirez la vis à tête hexagonale 1/4" et le crochet au bas, sur la droite du pare-étincelle. Le pare-étincelle est maintenant fonctionnel et peut être ouvert pour accéder à la porte.

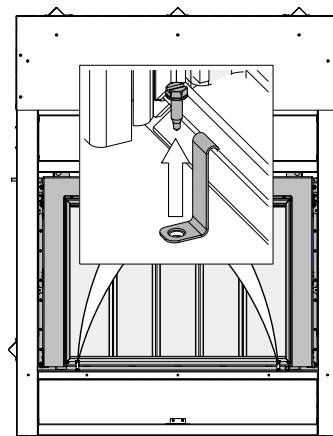

Retirez les deux vis à tête hexagonale 1/4" et les deux crochets au bas de la porte vitrée. Les trous de vis seront couverts par la bande de finition sélectionnée.

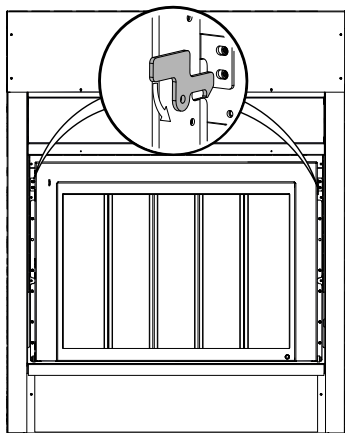

Fermez le pare-étincelles et débarrez les deux loquets du système à guillotine.

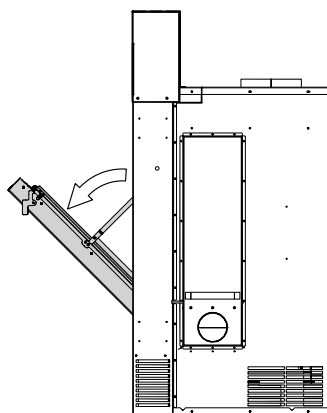

En soutenant la porte par en dessous, soulevez-la légèrement tout en pivotant le système à guillotine vers vous. La porte vitrée doit être soulevée d'au moins 2" afin de permettre au système à guillotine de

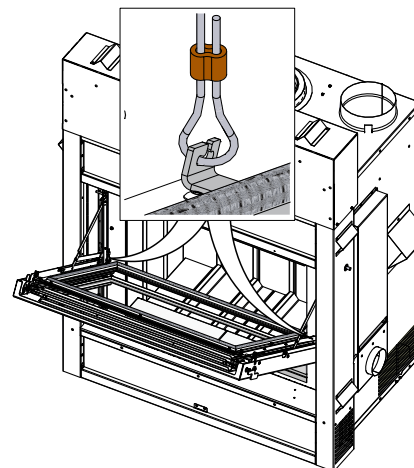

Vérifiez que les câbles du contrepoids sont fixés au bas de la porte. Si ce n'est pas le cas, attachez-les tel indiqué.

³ Les étapes suivantes sont aussi disponibles en vidéo:



<https://www.youtube.com/watch?v=ghpWX7vX9o4>

pivoter. La porte vitrée
pèse 21lb.

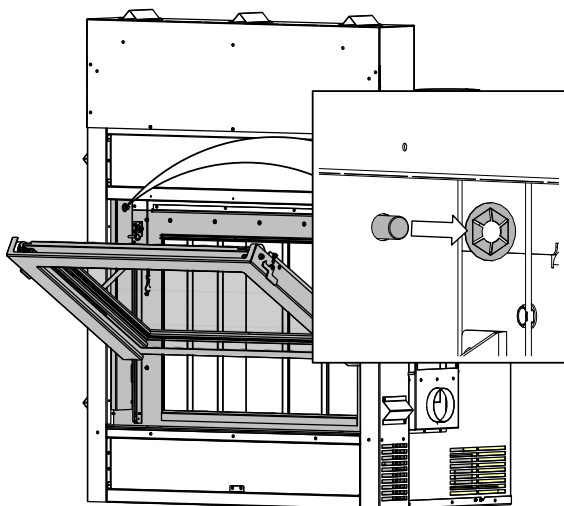

Enlevez le capuchon sur les deux tiges de blocage de chaque côté de la baie à guillotine.

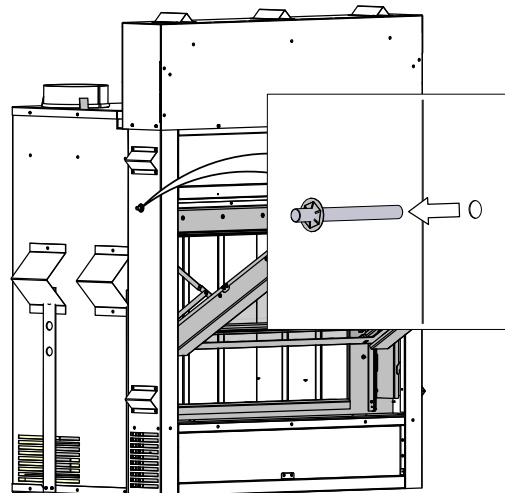

Retirez les deux tiges de blocage. Vous pouvez tirer légèrement sur le câble de contrepois pour faciliter le retrait de chaque tige de blocage.

La porte vitrée est maintenant fonctionnelle. Le système à guillotine peut maintenant être refermé avant de continuer.



NOUS RECOMMANDONS DE CONSERVER LE PARE-ÉTINCELLES ET LA PORTE VITRÉE FERMÉS POUR TOUTE LA DURÉE DE L'INSTALLATION DU FOYER ET DE SA CHEMINÉE.

RÉDUIRE LE POIDS DU FOYER

Au besoin, vous pouvez réduire le poids du foyer en retirant les pierres réfractaires (200 lb).

Le pare-étincelles et la porte vitré doivent être opérationnels pour pouvoir retirer les pierres réfractaires. Les pierres réfractaires et les panneaux isolants sont installés à l'usine.

Les pierres réfractaires doivent être retirées dans l'ordre inverse expliqué à la section "Installation des Pierres Réfractaires" à la page 35. Faites attention de ne pas abîmer l'isolant dans la boîte à feu.



LE FOYER NE DEVRAIT JAMAIS ÊTRE UTILISER SANS QUE L'ISOLANT ET LES PIERRES RÉFRACTAIRES SOIENT INSTALLÉS CORRECTEMENT.

OBLIGATOIRE - FIXATION DU FOYER

Le UPTOWN 600 DOIT être solidement fixé au mur arrière. Deux supports de stabilité anti-renversement ont été fournis, ils sont vissés sur le dessus du foyer. Les supports peuvent être déplacés et repositionnés de façon à qu'ils s'alignent avec l'ossature. Les deux supports

doivent être solidement vissés dans le mur arrière et dans le dessus du foyer (voir la Figure 11). Utilisez quatre des vis autotaraudeuses 1" fournies pour fixer chaque support de stabilité anti-renversement à la partie supérieure du caisson du foyer. Utilisez quatre vis à bois (non fournies) pour fixer chaque support à l'ossature.

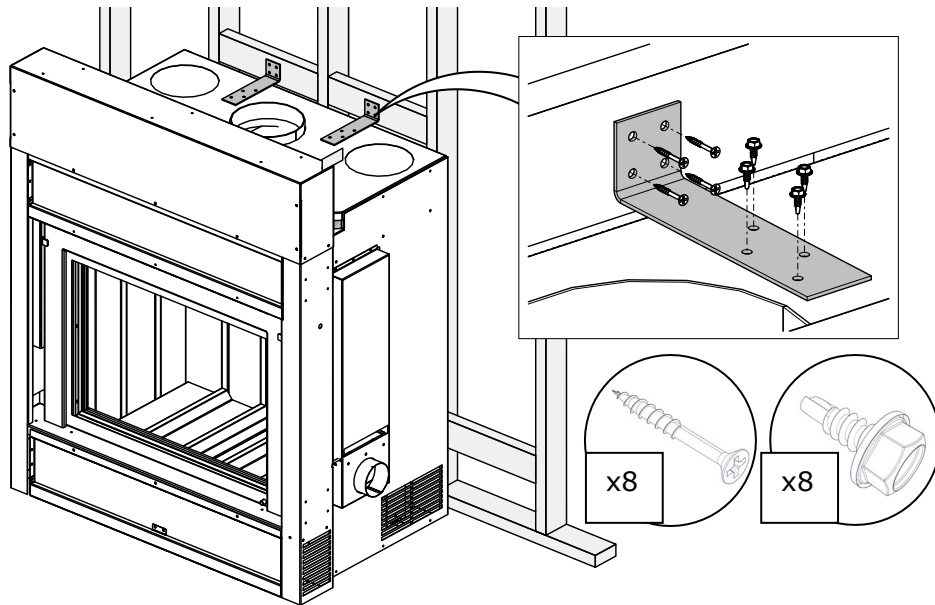

FIGURE 11 INSTALLATION DES SUPPORTS DE STABILITÉ ANTI-RENVERSEMENT

DÉGAGEMENTS OBLIGATOIRES

DÉGAGEMENTS DU FOYER

Les dégagements aux matériaux combustibles sont essentiels pour une utilisation sécuritaire de ce foyer.

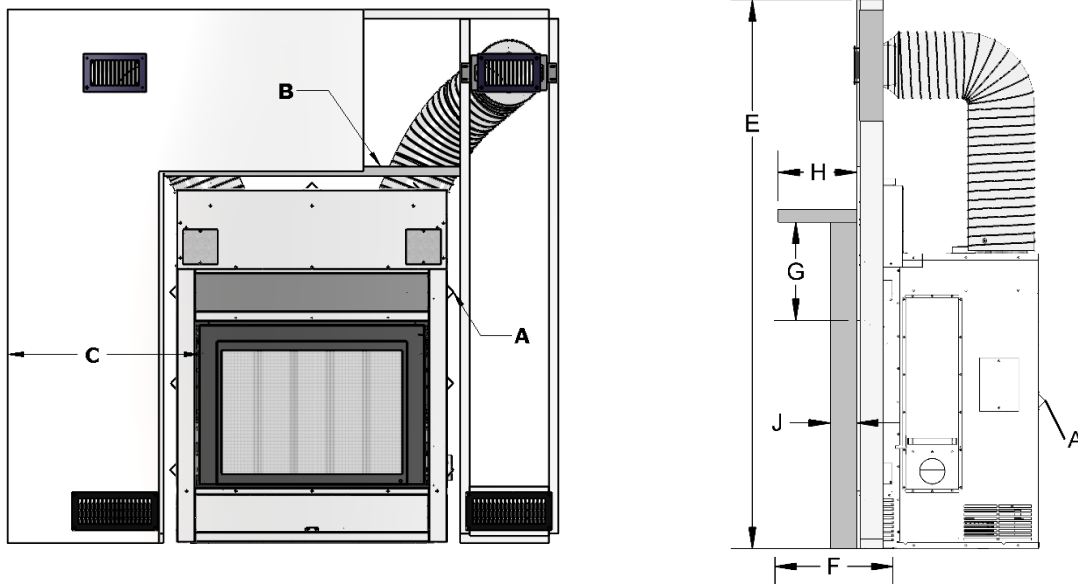

FIGURE 12 DÉGAGEMENTS DU FOYER (VOIR TABLEAU 2)**TABLEAU 2 DÉGAGEMENTS DU FOYER**

A	Dégagement aux matériaux combustibles depuis les espaceurs latéraux et arrière.	0"	0 mm
B	Contre l'espaceur du dessus.	ossature en acier	
C	Distance minimale entre le côté de l'ouverture de la baie à guillotine et un mur perpendiculaire.	20"	508 mm
D	Largeur minimale du prolongement de l'âtre incombustible et de la plaque de protection contre les étincelles, centrée sur l'ouverture du foyer.	45"	1,14 m
E	Hauteur minimale de plafond : depuis la base du foyer jusqu'au point le plus bas du plafond au-dessus du foyer. S'applique tant à l'intérieur qu'à l'extérieur de l'enclos du foyer.	7'	2,13 m
F	Profondeur minimale du prolongement de l'âtre incombustible : mesuré à partir du devant du foyer.	18"	457 mm
G	Hauteur minimale de la tablette du manteau de cheminée combustible au-dessus de l'ouverture de la baie à guillotine: mesuré à partir du point le plus bas de la tablette du manteau de cheminée combustible.	Voir la section "Manteau de Cheminée" pour les détails	
H	Profondeur maximale de la tablette du manteau de cheminée.	Voir la section "Manteau de Cheminée" pour les détails	
I	Distance minimale de la colonne du manteau de cheminée combustible de l'ouverture de la baie à guillotine: mesuré à partir du point le plus proche de la colonne du manteau de cheminée combustible.	Voir la section "Manteau de Cheminée" pour les détails	
J	Profondeur maximale de la colonne du manteau de cheminée (si installée plus proche que la distance permise pour le mur de côté).	Voir la section "Manteau de Cheminée" pour les détails	



UNE OSSATURE EN MATÉRIAU COMBUSTIBLE N'EST PAS PERMISE DANS L'ESPACE AU-DESSUS DU FOYER. LA SEULE EXCEPTION EST POUR L'OSSATURE DE SUPPORT POUR LA SURFACE DU MUR AVANT ET UN MANTEAU DE CHEMINÉE MAIS IL Y A QUELQUES RESTRICTIONS, VOIR FIGURE 12, TABLEAU 2, TABLEAU 3.

L'ESPACE AU-DESSUS DU FOYER DOIT RESTER COMPLÈTEMENT EXEMPT DE MATÉRIAU COMBUSTIBLE POUR LA HAUTEUR SPÉCIFIÉE AU TABLEAU 2 (E).

ENTRÉES D'AIR DU SRC (BAS)

Les entrées d'air du SRC (voir Figure 13) permettent un fonctionnement sécuritaire de votre foyer en permettant à l'air ambiant de circuler autour de la boîte à feu, à l'intérieur du caisson, pour ensuite retourner l'air réchauffé dans la pièce. Les entrées d'air peuvent être installées sur la face avant, les côtés ou sur la face arrière du bas de l'enclos du foyer. Il est important que l'air soit libre de circuler entre les sorties d'air chaud et les entrées d'air du SRC. Les entrées d'air doivent être au même niveau que le foyer, elles ne peuvent pas être installées à un niveau inférieur (par exemple au sous-sol). Les entrées d'air ne peuvent pas tirer de l'air d'une pièce qui ne communique pas librement avec la pièce où est installé le foyer.

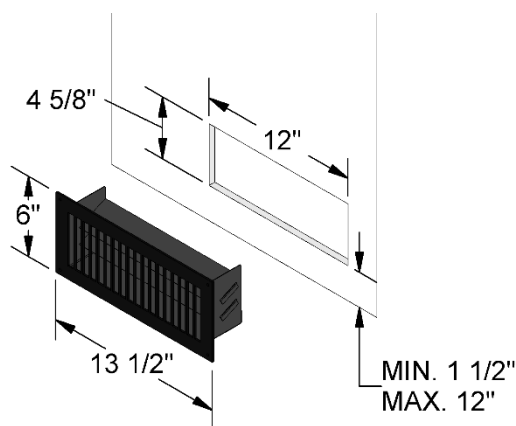

FIGURE 13 ENTRÉE D'AIR DU SRC

N'utiliser que des grilles fournies. Le remplacement des grilles par d'autres grilles entraînera l'annulation de la garantie et présentera un risque d'incendie.



LES ENTRÉES D'AIR DU SRC NE PEUVENT ÊTRE INSTALLÉES À PLUS DE 18" DE LA BASE DU FOYER.

NE PAS OBSTRUER LA CIRCULATION D'AIR À L'AVANT DES ENTRÉES D'AIR.

SORTIES D'AIR CHAUD DU SRC (HAUT)

Les sorties d'air chaud du SRC permettent de distribuer l'air qui est entrée par les entrées et qui s'est réchauffée en passant à l'intérieur du foyer. Les sorties d'air chaud du SRC consiste en deux conduits d'air flexibles isolés de 8" de diamètre et 5' de long avec chacun un adaptateur de sortie préinstallé ainsi que deux grilles de sorties 9 1/2" x 6" (voir Figure 14).

Les grilles de sorties d'air chaud peuvent être installées sur n'importe quel mur de l'enclos du foyer mais l'air DOIT être libre de circuler, sans obstruction (tel qu'une porte), entre les sorties d'air chaud et les entrées d'air du SRC. Les grilles de sorties d'air chaud ne peuvent pas être installées à un étage supérieur.

Si vous avez besoin de plus des 5' fournis, des longueurs additionnelles de 5' peuvent être commandées en utilisant le code EO-DUCT. La longueur totale maximale du conduit est de 15'.

N'utiliser que des grilles fournies. Le remplacement des grilles par d'autres grilles entraînera l'annulation de la garantie et présentera un risque d'incendie.

Les deux grilles de sorties doivent être installées à la même hauteur. Les conduits ne doivent jamais pencher vers le bas, toujours maintenir une pente minimale de 4° (1/2" d'élévation par pied de conduit horizontal) vers le haut.

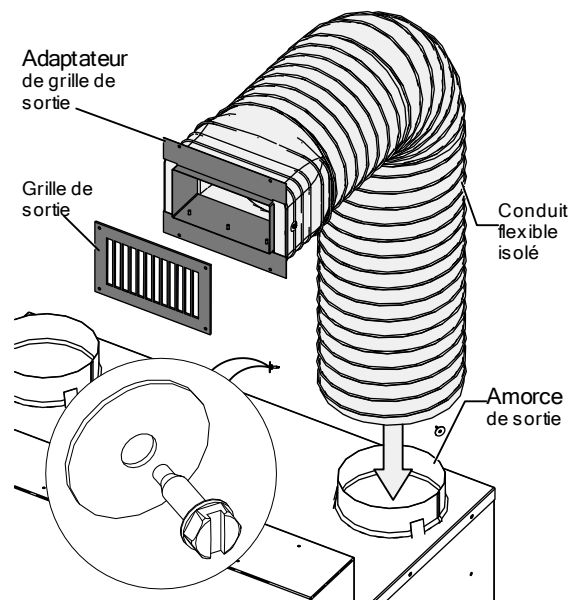

FIGURE 14 SORTIES D'AIR CHAUD DU SRC

L'ossature et la surface du mur autour des sorties d'air chaud du SRC peuvent être en matériaux combustibles (par exemple, montants de bois et panneaux de gypse). Voir Figure 15.

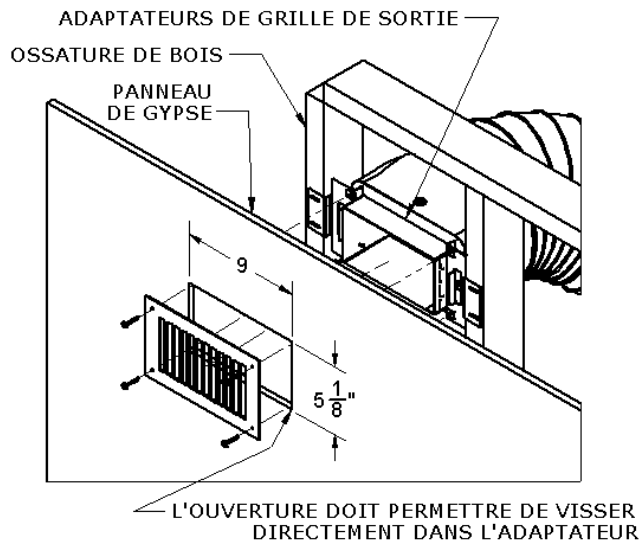

FIGURE 15 ENCADREMENT DES SORTIES DU SRC

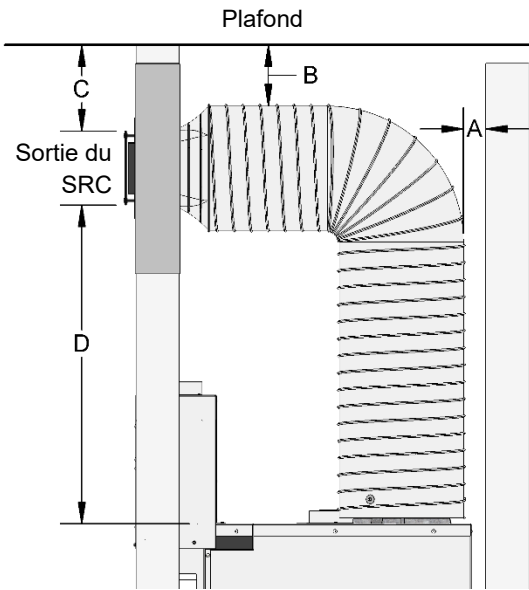

FIGURE 16 DÉGAGEMENT DES SORTIES DU SRC (VOIR TABLEAU 3)

TABLEAU 3 DÉGAGEMENTS DES SORTIES D'AIR CHAUD DU (SRC)

A	Dégagement minimal avec les matériaux combustibles en dessous et à côté de l'extérieur du conduit de sortie d'air chaud.	2"	51 mm
B	Dégagement minimal avec les matériaux combustibles au-dessus de l'extérieur du conduit de sortie d'air chaud.	4"	102 mm
C	Dégagement minimal entre la grille de sortie d'air chaud et le plafond : mesuré à partir du rebord supérieur de la grille jusqu'au plafond.	7"	178 mm
D	Dégagement minimal entre la grille de sortie d'air chaud et le caisson du foyer : mesuré à partir du rebord inférieur de la grille jusqu'au-dessus du caisson de la partie principale du foyer.	25 1/2"	648 mm

INSTALLATION DES SORTIES D'AIR CHAUD

1. Installez la partie ronde du conduit flexible isolé sur l'amorce de sortie du SRC sur le foyer (voir Figure 14). Le conduit flexible isolé doit complètement couvrir la partie de l'amorce de sortie qui dépasse au-dessus du foyer. Utilisez trois des vis autotaraudeuses 1/2" avec trois rondelles plates fournies pour visser à travers le conduit flexible isolé afin de le fixer à l'amorce de sortie du SRC.
2. Allongez le conduit flexible isolé au besoin. Si vous avez besoin de plus des 5' fournis, des longueurs additionnelles de 5' peuvent être commandées en utilisant le code EO-DUCT.
3. Préparez l'ossature nécessaire à l'endroit approprié pour l'installation des sorties d'air chaud (voir Figure 15 ET 5). Assurez-vous de respecter tous les dégagements nécessaires, voir Figure 16 et Tableau 3.
4. Fixez les adaptateurs de grille de sortie à l'ossature de bois.

5. Couper l'ouverture nécessaire dans le panneau de gypse pour pouvoir l'insérer autour de la lèvre de 1/2" des adaptateurs de grille. Une fois prêt, couvrez le mur avec un panneau de gypse.
6. Vissez les grilles de sorties dans les adaptateurs de grille de sortie avec les vis noires fournies.

PROLONGEMENT DE L'ÂTRE

La zone située immédiatement à l'avant du foyer doit être protégée si la surface est combustible. La grandeur minimum de l'extension de l'âtre qui doit être protégé avec des matériaux incombustibles est de 45" de large x 18" de profond, centré sur l'ouverture de la boîte à feu. Les matériaux de finition combustibles ne sont pas permis dans la zone de l'extension de l'âtre.

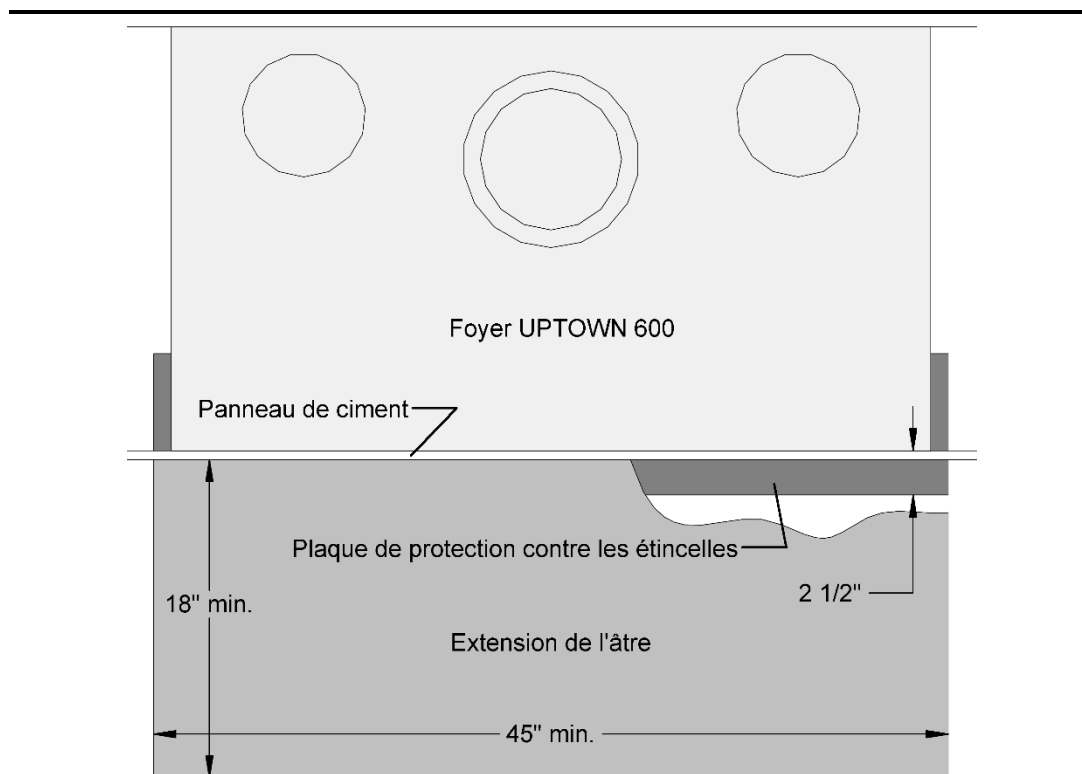

FIGURE 17 DIMENSIONS MINIMUM DE L'EXTENSION DE L'ÂTRE

L'installation de tout foyer installé sur un plancher en matériau combustible doit inclure l'installation de la plaque de protection contre les étincelles. Cette plaque de protection doit être positionné de façon à avoir 2 1/2" sous la base du foyer et donc avoir 2 1/2" qui dépasse les revêtements de finition avant du foyer.



N'oubliez pas de prendre en compte l'emplacement des entrées d'air du SRC en planifiant l'extension de l'âtre. Voir les sections "Aperçu du système de redistribution de chaleur (SRC)", "Entrées d'air du SRC (bas)" et "Sorties d'air chaud du SRC (haut)" pour plus d'information.

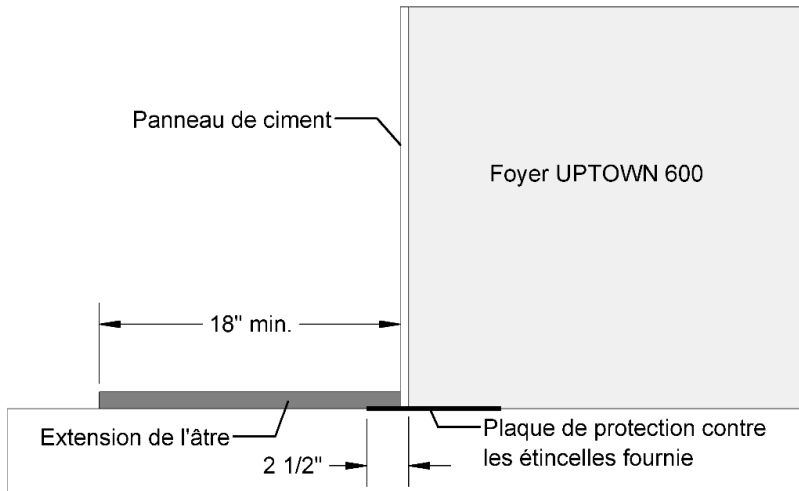

FIGURE 18 EXTENSION DE L'ÂTRE RÉGULIER

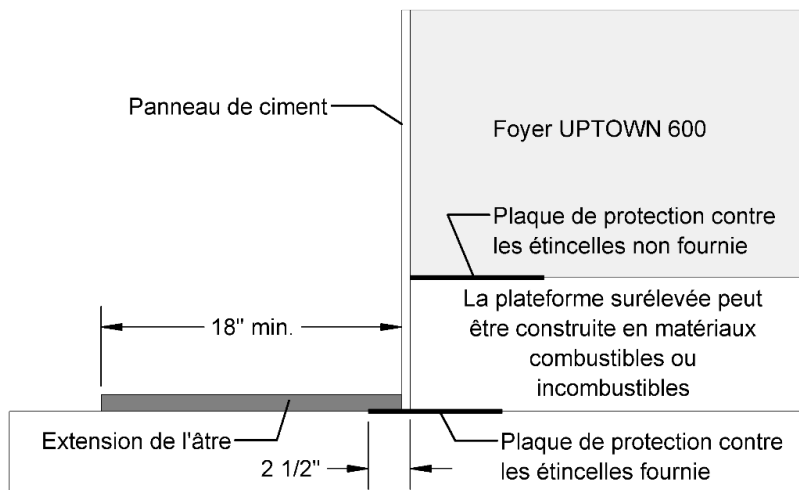

FIGURE 19 DIMENSIONS MINIMUM DE L'EXTENSION DE L'ÂTRE

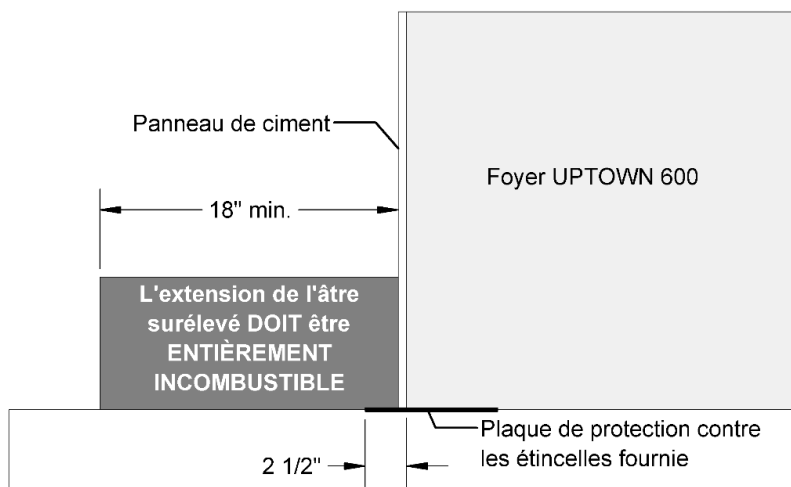

FIGURE 20 DIMENSIONS MINIMUM DE L'EXTENSION DE L'ÂTRE

CONDUIT D'AIR EXTÉRIEUR

L'utilisation de l'air extérieur n'est pas nécessaire à moins d'être exigé par le code du bâtiment en vigueur dans votre région. Il n'y a un seul raccord prévu sur le foyer, il est sur le côté droit du foyer et vient avec un manchon de raccord de 4" de diamètre installé sur le foyer.

Pour une longueur de conduit de 10' ou moins, nous vous conseillons d'utiliser notre option pour le raccord de l'air extérieur FO-INT qui fournit un conduit flexible de 4" de diamètre par 10' longueur ainsi qu'une hotte d'entrée d'air extérieur. Si la longueur du conduit excède 20' de longueur totale, nous vous recommandons d'utiliser un conduit de 5" de diamètre. Un manchon de raccordement de 5" est également fourni avec le foyer.

Le conduit ne doit pas excéder une élévation verticale de 12' au-dessus de la base du foyer. L'entrée d'air extérieur ne DOIT se trouver à moins de 5' du chapeau de cheminée et ne doit jamais se terminer dans les combles.



LORSQUE LE CONDUIT EST ACHEMINÉ AUTOUR DES COINS, ÉVITEZ D'ÉCRASER LE CONDUIT, CAR CECI PEUT RESTREINDRE LE DÉBIT D'AIR DE COMBUSTION.

1. Trouvez un emplacement approprié pour l'entrée d'air extérieur.
2. Découpez un trou de 4 ¼" (5 ¼" si vous utilisez un conduit de 5" de diamètre) dans le mur extérieur de la maison. Poussez le manchon rond de la hotte d'air extérieur de l'extérieur vers l'intérieur. Scellez le joint entre la hotte d'air et le mur extérieur avec un produit d'étanchéité approprié.
3. Tirez soigneusement l'enveloppe extérieure et l'isolant vers l'arrière pour exposer le conduit flexible. Glissez le conduit flexible sur le manchon rond de la hotte et fixez le conduit avec les vis à tôle au manchon de la hotte d'air. Ramenez soigneusement l'isolant et l'enveloppe extérieure sur le conduit. Fixez l'enveloppe extérieure avec du ruban adhésif d'aluminium de 2" (non fourni).
4. Faites de même à l'autre extrémité du conduit flexible avec le raccord sur le foyer.

CHEMINÉE

Nous vous recommandons d'installer la cheminée à l'intérieur du bâtiment, car ceci procure un meilleur rendement qu'une cheminée extérieure. Dans les régions où les températures sont continuellement inférieures à 0 °C (32 °F), l'utilisation d'une cheminée extérieure peut occasionner des problèmes de fonctionnement, comme un tirage inadéquat et une condensation excessive des produits de combustion. Si vous installez tout de même une cheminée extérieure, nous vous recommandons de l'installer dans une enceinte isolée (consultez la section "Enceinte Cloisonnée Extérieure" à la page 28).

Lisez le manuel d'installation de la cheminée EXCEL pour connaître les exigences relatives aux supports, aux renforts, aux ancrages, etc. Ce manuel est accessible en ligne à l'adresse : <http://icc-cheminees.com/fr/excel-support#documents>. Vous trouverez également les tableaux de déviation si nécessaire pour votre installation.

HAUTEUR DE LA CHEMINÉE

Consultez le Tableau 1 pour connaître les spécifications techniques de la cheminée requise pour votre foyer incluant la hauteur de cheminée maximale qui peut être supportée par le dessus du foyer.

Consultez le Tableau 4 pour connaître plus précisément les hauteurs recommandées de la cheminée. L'élévation et les dévoiements augmentent la hauteur nécessaire pour un bon fonctionnement.

TABEAU 4 HAUTEUR MINIMALE RECOMMANDÉE DE LA CHEMINÉE

Élévation (pi)	Nombre de dévoiement						
	Cheminée droite	1 x 15°	2 x 15°	1 x 30°	2 x 30°	1 x 45°	2 x 45°
0 - 1 000	minimum 12'	13'	14'	15'	18'	16'	20'
1 001 - 2 000	12'6"	13'6"	14'6"	15'6"	19'	16'6"	20'6"
2 001 - 3 000	13'	14'	15'	16'	19'6"	17'	21'6"
3 001 - 4 000	13'6"	14'6"	15'6"	17'	20'	18'	22'6"
4 001 - 5 000	14'	15'	16'	17'6"	21'	18'6"	23'
5 001 - 6 000	14'6"	15'6"	17'	18'	21'6"	19'	24'
6 001 - 7 000	15'	16'	17'6"	18'6"	22'6"	20'	25'
7 001 - 8 000	15'6"	16'6"	18'	19'	23'	20'6"	25'6"
8 001 - 9 000	16'	17'	18'6"	20'	24'	21'	26'6"
9 001 - 10 000	16'6"	17'6"	19'	20'6"	24'6"	22'	27'

La hauteur de la cheminée est mesurée depuis le dessus du foyer jusqu'au-dessus de la cheminée, avant de poser le chapeau de pluie.

S'il y a deux dévoiements différents (deux paires de coudes différentes), il suffit d'utiliser la colonne pour deux dévoiements de la paire la plus élevée des deux pour votre élévation afin d'obtenir la hauteur minimale de la cheminée.

DÉVOIEMENT DE LA CHEMINÉE

Vous pouvez utiliser des coudes pour dévier la cheminée et ainsi éviter de couper les solives de plancher ou de toit. Il est possible d'installer un coude directement sur le dessus du foyer, au besoin. Utilisez les tableaux de dévoiement dans le manuel de la cheminée EXCEL afin de bien planifier l'installation de la cheminée.

L'ajout de dévoiement à la cheminée implique l'ajout de support à la cheminée: support mural, de déviation ou de toit.

Angle de dévoiement maximal :

- Au Canada : 45°;
- Aux États-Unis : 30°.

Le nombre maximal de coudes dans une installation est de quatre, ce qui produit deux dévoiements et deux retours.

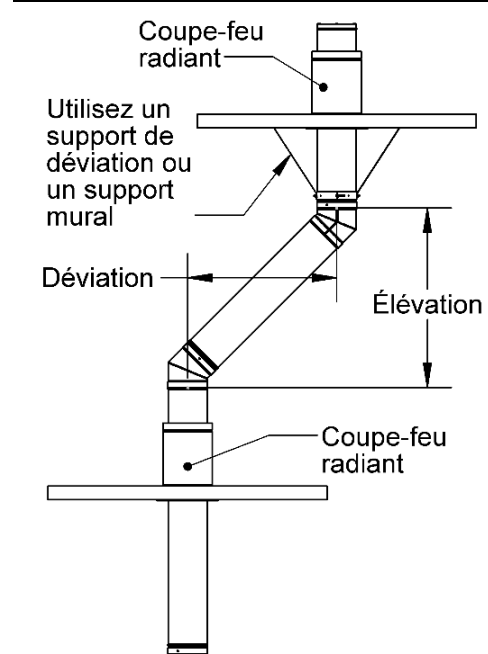

FIGURE 21 CHEMINÉE AVEC DÉVOIEMENT

DÉVOIEMENT À TRAVERS UN MUR

Vous pouvez également traverser un mur en angle en débutant directement sur le foyer tel que montré dans la Figure 22. Un coupe-feu mural isolé à angle (XM-8WRSI30 ou XM-8WRSI45) DOIT être utilisé à chaque fois que la cheminée traverse un mur extérieur.

Si la cheminée est encloisonnée du côté extérieur du mur de la maison, n'installez pas la plaque extérieure du coupe-feu mural isolé en angle.

Référez-vous aux instructions d'installation du coupe-feu mural isolé en angle pour plus d'information sur son installation.

N'oubliez pas d'installer le petit écran radiant pour protéger le haut de l'ouverture à travers le mur. Ce petit écran radiant est fourni avec le coupe-feu mural isolé en angle.

Assurez-vous d'avoir l'espace nécessaire pour votre installation:

- À 30° : minimum 8' ou 2,44 m
- À 45° : minimum 6' 8" ou 2,04 m

Si la hauteur du plafond est trop basse pour l'installation désirée, considérez plutôt d'installer le foyer dans un enclos extérieur.

ENCEINTE CLOISONNÉE EXTÉRIEURE

Si la cheminée est installée à l'extérieur de la maison, nous recommandons de l'encloisonner. L'enclos doit être construit de façon à constituer une extension de la maison (voir la Figure 22). L'enclos doit être bien isolé entre la fondation et le plancher de la maison pour prévenir la perte de chaleur.



CONSULTEZ LES CODES LOCAUX RELATIFS AUX EXIGENCES D'INSTALLATION ET AUX RESTRICTIONS DE VOTRE RÉGION.

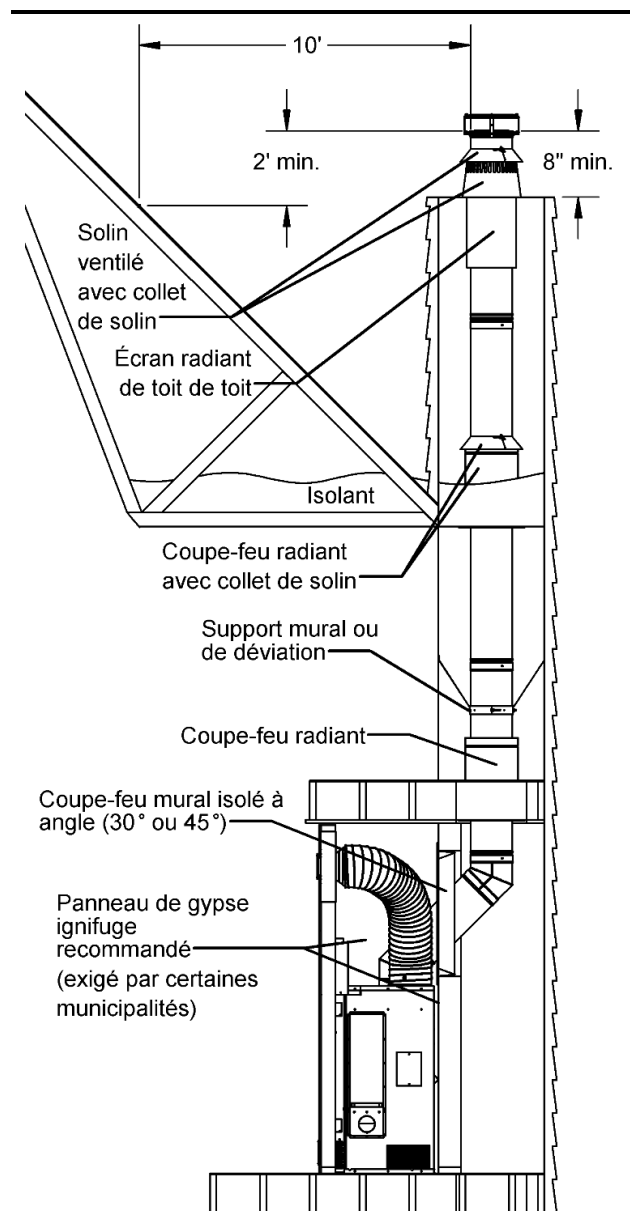

FIGURE 22 ENCLOS EXTÉRIEUR ET À TRAVERS LE MUR

INSTALLATION DE LA CHEMINÉE

1. Découpez et encadrez les trous requis dans le(s) plancher(s), le(s) plafond(s) et le toit où passera la cheminée. L'ouverture brute dans l'encadrement est de 14" x 14" (l'ouverture peut être légèrement plus grande, jusqu'à 14 1/2", mais JAMAIS plus petite).



LE DÉGAGEMENT ENTRE LA CHEMINÉE ET TOUT MATÉRIAU COMBUSTIBLE DOIT ÊTRE DE 2" OU PLUS. NE PAS COMBLER CET ESPACE AVEC DE L'ISOLANT.

2. Il faut installer un coupe-feu radiant à chaque plancher que traverse la cheminée. Dans les combles, installez un coupe-feu radiant et un collet de solin, tel qu'illustré dans la Figure 7 et la Figure 22.
3. Installez la première longueur de cheminée sur l'adaptateur de cheminée du foyer et fixez-la avec les vis fournies.
4. Continuez d'ajouter des longueurs en alignant la ligne de soudure et en vissant à travers les trous pré-perçés et des supports, au besoin, jusqu'à ce que la cheminée traverse le toit ou le dessus de l'enclos de cheminée.

La cheminée doit se prolonger d'au moins 3' au-dessus de son point de percer le plus élevé à travers le toit, et d'au moins 2' au-dessus de toute structure (mur, toit, bâtiment, etc.) situé dans un rayon horizontal de 10'. Si la cheminée s'élève de 5' ou plus au-dessus du toit, elle doit être stabilisée avec une bride de toit (XM-ERB).

5. Installez un coupe-feu radiant de toit (XM-8ERRS) obligatoire au niveau du toit.

6. **Un solin ventilé (XF-8EVF) doit être utilisé si la cheminée est encoiffée jusqu'au toit.** Les ouvertures dans le solin permettent une circulation d'air, ne sceller pas les ouvertures du solin avec un scellant quelconque. Un solin régulier peut être utilisé lorsque la cheminée traverse librement (sans être encoiffée) un comble ouvert.

7. Scellez le joint entre le toit et le solin avec du goudron à couverture. Pour les toits en pente, placez le solin sous les bardeaux supérieurs, puis sur le dessus des bardeaux inférieurs. Fixez le solin au toit avec des clous à toiture ou des vis.

8. Placez le collet de solin par-dessus la cheminée et le solin. Scellez le solin autour de la cheminée avec un produit d'étanchéité à base de silicone (NE PAS utiliser de goudron à couverture).

9. Installez le chapeau de pluie sur la cheminée (régulier: XM-8ERC, de luxe: XM-8EDRC, rotatif: XM-8ERRC ou simplement la base de chapeau: XM-8ERCB). Fixez le chapeau solidement en place avec les vis fournies.

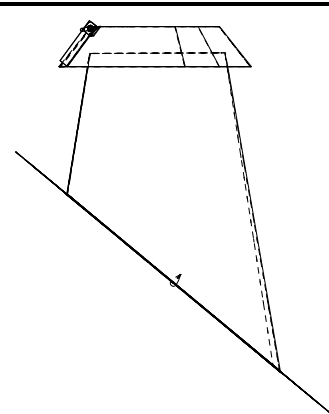

FIGURE 23 POSITION DU COLLET DE SOLIN

CHEMINÉE DE MAÇONNERIE

L'installation de votre foyer UPTOWN 600 avec une cheminée de maçonnerie nécessite quand même l'installation de la cheminée EXCEL du dessus du foyer jusqu'à la connexion avec une gaine rigide homologuée 8" qui doublera l'intérieur de la cheminée de maçonnerie (voir Figure 24).

Une gaine rigide d'acier inoxydable doit être installée à l'intérieur de la doublure d'argile cuite à l'intérieur de la cheminée de maçonnerie. La gaine rigide ne remplace d'aucune façon la doublure d'argile cuite. Vous pouvez utiliser la gaine rigide EXCEL ou toute autre gaine rigide homologuée selon les normes ULC-S635, ULC-S640 ou UL-1777.

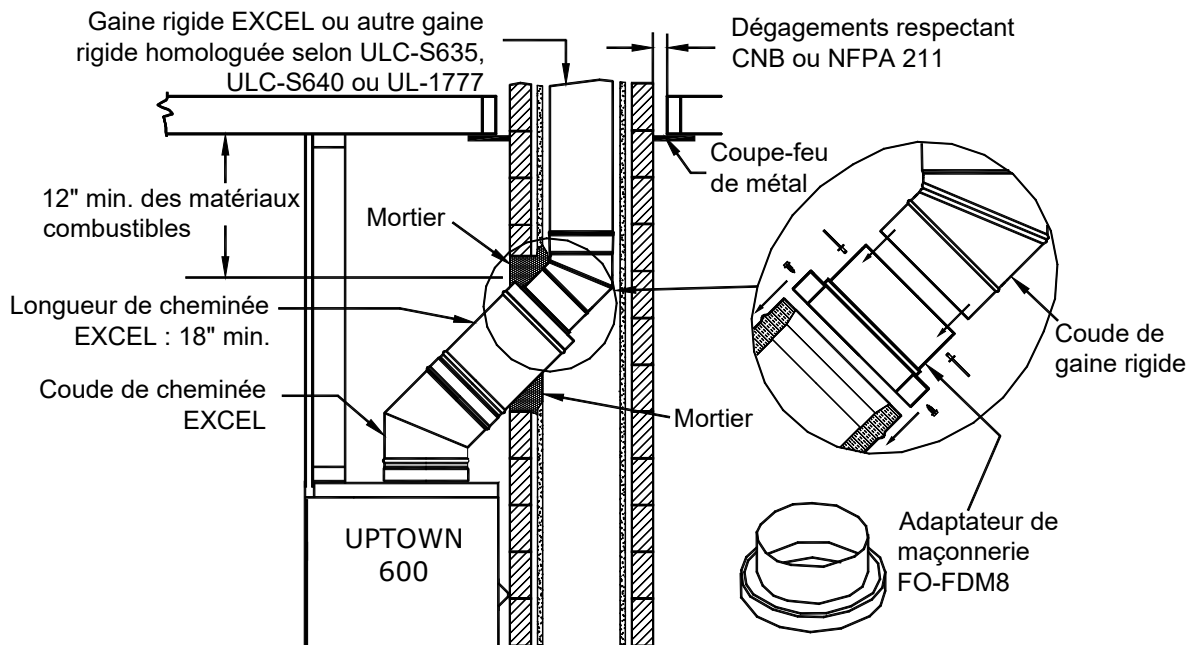

FIGURE 24 CONNEXION AVEC UNE CHEMINÉE DE MAÇONNERIE

Vous devez vous assurer d'avoir une bonne connexion solide entre la cheminée EXCEL et la gaine rigide. Un adaptateur de maçonnerie (FO-FDM8) a été conçu spécifiquement pour cet usage et est disponible chez votre détaillant RSF. Cet adaptateur s'attache avec 3 rivets (fournis) à la gaine rigide et avec 3 vis (fournies) à la cheminée EXCEL.

Une fois le mortier en place, le joint entre la cheminée EXCEL et la gaine rigide ne devrait pas être visible afin d'isoler la chaleur dégagée à travers la gaine de l'enclos du foyer.

Tel que montré sur la Figure 24, vous devez installer au minimum une longueur de 18" de cheminée EXCEL après le coude de cheminée EXCEL. Le point le plus élevé de la cheminée EXCEL – là où la cheminée entre dans la cheminée de maçonnerie – ne doit pas être à moins de 12" des matériaux combustibles du plafond.

Si la hauteur du plafond le permet, vous pouvez installer une ou des longueurs de cheminée EXCEL directement sur le foyer, avant le coude.

Si vous utilisez une gaine flexible, le nettoyage devra être effectué délicatement afin de ne pas risquer de déplacer celle-ci.

UTILISATION D'UNE CHEMINÉE DE MAÇONNERIE EXISTANTE



SI VOUS CONSIDÉREZ UTILISER UNE CHEMINÉE DE MAÇONNERIE EXISTANTE, VOUS DEVEZ LA FAIRE INSPECTER AU PRÉALABLE PAR LES AUTORITÉS COMPÉTENTES AFIN DE CONFIRMER LES POINTS SUIVANTS:

- La cheminée de maçonnerie est construite adéquatement, est entièrement doublée et respecte les règlements municipaux ainsi que le Code national du bâtiment du Canada (CNB) ou la norme de l'Association nationale de protection contre les incendies (NFPA 211).

- La cheminée de maçonnerie a été entièrement nettoyée de tout résidu de suie et de créosote. Elle a de plus été inspectée pour confirmer qu'elle est toujours en bon état de fonctionner.
- Il n'y a aucun isolant, quel qu'en soit la sorte, en contact avec la cheminée de maçonnerie et il n'y a aucun isolant, quel qu'en soit la sorte, qui se trouve coincé quelque part dans la cheminée.
- Tous les dégagements nécessaires autour de la cheminée de maçonnerie, sur toute la longueur de celle-ci, sont respectés selon CNB ou NFPA 211. Si la cheminée de maçonnerie est enclouonnée derrière des panneaux de gypse, des ouvertures devront être pratiquées afin de confirmer tous les dégagements.
- La cheminée de maçonnerie sera utilisée uniquement pour le foyer et pour aucun autre appareil.

Si des réparations majeures sont nécessaires pour rencontrer les points ci-haut mentionnés, une nouvelle cheminée de maçonnerie devra être construite.

Pour faire le trou dans la cheminée de maçonnerie et faire le raccordement avec le foyer, nous vous recommandons de suivre les étapes suivantes:

1. Déterminez et indiquez l'endroit d'insertion de la cheminée EXCEL dans la cheminée de maçonnerie.
2. En utilisant une grosse mèche à maçonnerie ($\frac{3}{4}$ " - 2"), percez un trou exactement au centre du tracé ovale. À l'aide d'un marteau de maçonnerie et d'une perceuse, élargissez graduellement le trou jusqu'à la grandeur désirée. N'oubliez pas de travailler du centre du trou vers l'extérieur. Soyez particulièrement prudent en perçant la doublure d'argile cuite derrière la brique car les trois autres côtés doivent rester en place,
3. Glissez la gaine d'acier inoxydable du haut de la cheminée vers le bas.
Si vous utilisez une gaine rigide, vous aurez besoin d'assez d'espace pour fixer un coude avec au moins 2 vis ou rivets.
Si la gaine rigide glisse difficilement ou si la cheminée de maçonnerie offre une ouverture intérieure inférieure à 10"x10", une gaine flexible homologuée peut être utilisée avec un adaptateur flexible/rigide (LM-8LAF) disponible chez votre détaillant RSF.
4. Installez le coude de gaine rigide et l'adaptateur de maçonnerie à l'extrémité inférieure de la gaine.
5. Avancez le foyer afin d'y installer la cheminée EXCEL (coude et longueur) puis reculez le foyer en place tout en reliant la cheminée EXCEL à l'adaptateur de cheminée de maçonnerie.

UTILISATION D'UNE NOUVELLE CHEMINÉE DE MAÇONNERIE

Comme la cheminée de maçonnerie n'est pas encore construite, nous vous recommandons de placer votre foyer, d'y installer la cheminée EXCEL (coude et longueur) et d'y attacher la première longueur de gaine rigide tel qu'expliqué auparavant et montré à la Figure 24 avant même de commencer à construire la cheminée de maçonnerie. Les longueurs de gaine rigide peuvent être installées au fur et à mesure que la cheminée de maçonnerie est assemblée. Étant donné que c'est une nouvelle cheminée, nous vous recommandons de la construire de façon à ne pas avoir à écraser la gaine rigide. Toutefois, si vous choisissez quand même d'utiliser une doublure d'argile cuite 6"x10", vous devrez écraser la gaine rigide pour accommoder la forme de la doublure en argile cuite.

Souvenez-vous que la gaine rigide en acier inoxydable doit être installée à l'intérieur d'une doublure d'argile cuite jusqu'en haut de la cheminée de maçonnerie. La gaine rigide ne remplace d'aucune façon la doublure d'argile cuite.

FINITION

FAÇADE DU FOYER

La façade du foyer UPTOWN 600 DOIT être recouverte avec des panneaux de ciment d'au moins 1/2", tel que les panneaux de ciment James Hardie HardieBacker® ou USG Durock®. Ces deux produits vous permettent alors de finir la façade du foyer avec n'importe quel matériau incombustible de votre choix.

Ne vissez à travers les panneaux de ciment que dans les zones permises, voir Figure 25.

L'utilisation de vis plus longues risque d'endommager le système à guillotine ou nuire à son fonctionnement.



N'UTILISEZ PAS DE PANNEAUX DE GYPSE POUR COUVRIR LE DEVANT DU FOYER, CES MATÉRIEAUX SONT CONSIDÉRÉS COMBUSTIBLES INDÉPENDAMMENT DE LEUR RÉSISTANCE AU FEU.

ASSUREZ-VOUS QUE LA PORTE VITRÉE ET LE PARE-ÉTINCELLES SONT FERMÉS AVANT D'INSTALLER LES PANNEAUX DE CIMENT.

FINITION

Zones de VIS PERMISES:

Les vis ne doivent pas pénétrer la façade du foyer par plus de 1/2" (par exemple, si un panneau de ciment de 1/2" est utilisé, alors la longueur maximale des vis est de 1").

Zones de VIS INTERDITES:

Aucunes vis, quel que soit sa longueur ou le type de vis, n'est permises dans ces zones.

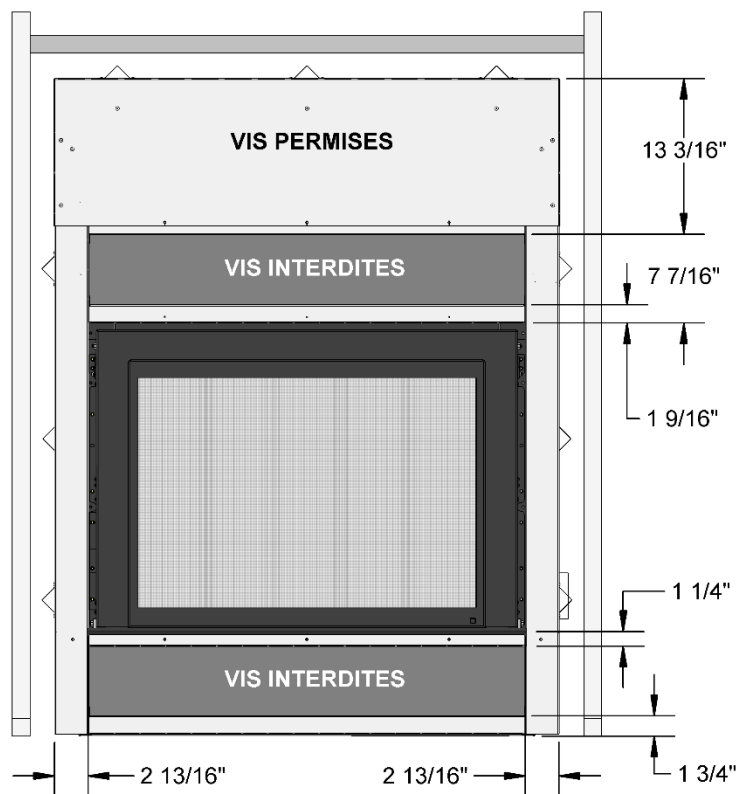

FIGURE 25 ZONES PERMISES POUR LES VIS

SI VOUS DEVEZ FIXER QUELQUE CHOSE À L'AVANT DU FOYER APRÈS L'INSTALLATION DU PANNEAU DE CIMENT EN FAÇADE : utilisez des vis qui pénètrent l'épaisseur du panneau de ciment et qui ne dépasseront le dos des panneaux d'un maximum de 1/2". Toute pénétration plus profonde du bout de la vis peut empêcher le bon fonctionnement du pare-étincelles ou de la porte vitrée, et peut possiblement rendre difficile

le démontage du système à guillotine. Confirmez que votre installation ne nuit pas au fonctionnement normal du pare-étincelles et de la porte vitrée en les déplaçant lentement à mesure que vous installez les vis.

REVÊTEMENT DE LA FAÇADE DU FOYER

Les matériaux de la façade doivent être **INCOMBUSTIBLES**, comme du métal, de la pierre, de l'ardoise ou des carreaux de céramique. Un panneau de gypse n'est **PAS** un matériau de façade acceptable. Le seul matériau combustible accepté sur la façade du foyer est le matériau utilisé pour le manteau de cheminée à condition de respecter les distances d'installation stipulées.

Les panneaux de ciment peuvent être peints, texturisés ou recouverts de carreaux, de la même façon que peuvent être recouverts des panneaux de gypse.

MANTEAU DE CHEMINÉE

Des manteaux de cheminée (tablette et colonnes) en maçonnerie ou autres matériaux **INCOMBUSTIBLES** peuvent être disposés à n'importe quel endroit autour de l'ouverture du foyer. Pour éviter d'endommager la porte vitrée ou le pare-étincelles, référez-vous à la section "Façade du Foyer" pour prendre connaissance des zones permises pour l'installation de vis de fixation.

Pour un manteau de cheminée (tablette et colonnes) **COMBUSTIBLE**, consultez la Figure 26, le Tableau 5, la Figure 27 et le Tableau 6 pour connaître les restrictions d'installation et les dégagements nécessaires.

- Les seuls matériaux combustibles acceptés sur la façade du foyer sont pour le manteau de cheminée (tablette et colonnes).
- Les téléviseurs sont considérés comme des matériaux combustibles. Avant d'installer un téléviseur au-dessus de votre foyer, veuillez consulter les consignes à cet effet dans le manuel du téléviseur.

Référez-vous à la section "Façade du Foyer" pour savoir où il est permis de visser.

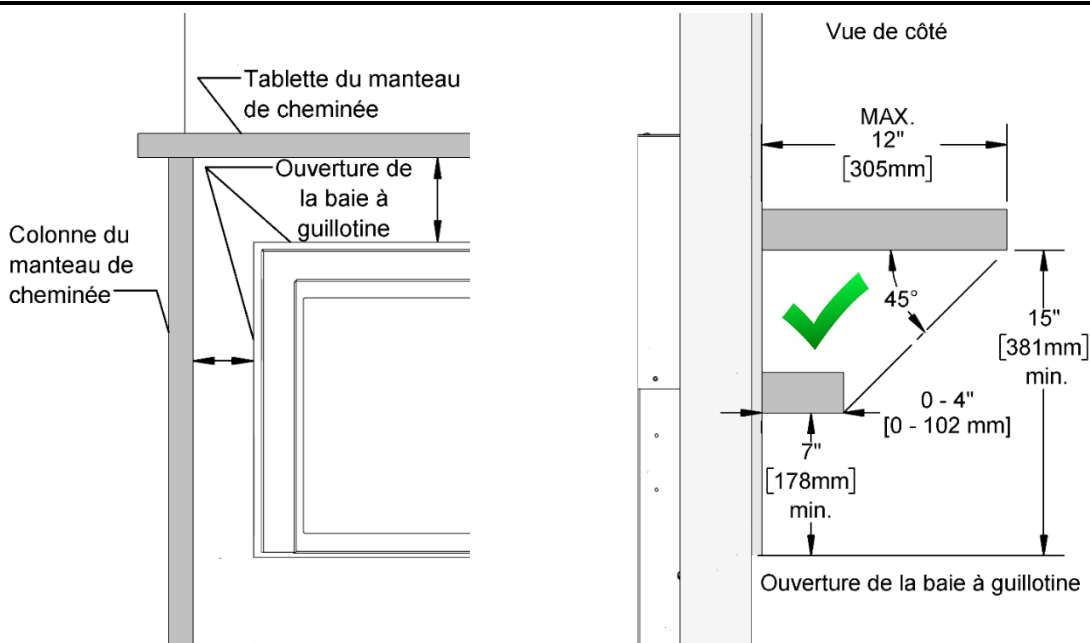

FIGURE 26 DÉGAGEMENTS POUR MANTEAU DE CHEMINÉE COMBUSTIBLE

TABEAU 5 DÉGAGEMENTS POUR LA TABLETTE DU MANTEAU DE CHEMINÉE (VOIR FIGURE 26)

Profondeur maximale de la tablette		Hauteur minimale d'installation au-dessus de l'ouverture de la baie à guillotine		Hauteur minimale d'installation à partir de la base du foyer	
0 à 4"	0 à 102 mm	7"	178 mm	42 1/8"	1,07 m
4" à 12"	102 à 305 mm	Profondeur de la tablette + 3"	Profondeur de la tablette + 76 mm	Profondeur de la tablette + 38 1/8"	Profondeur de la tablette + 968 mm
12" max.	305 mm	15"	381 mm	50 1/8"	1,27 m

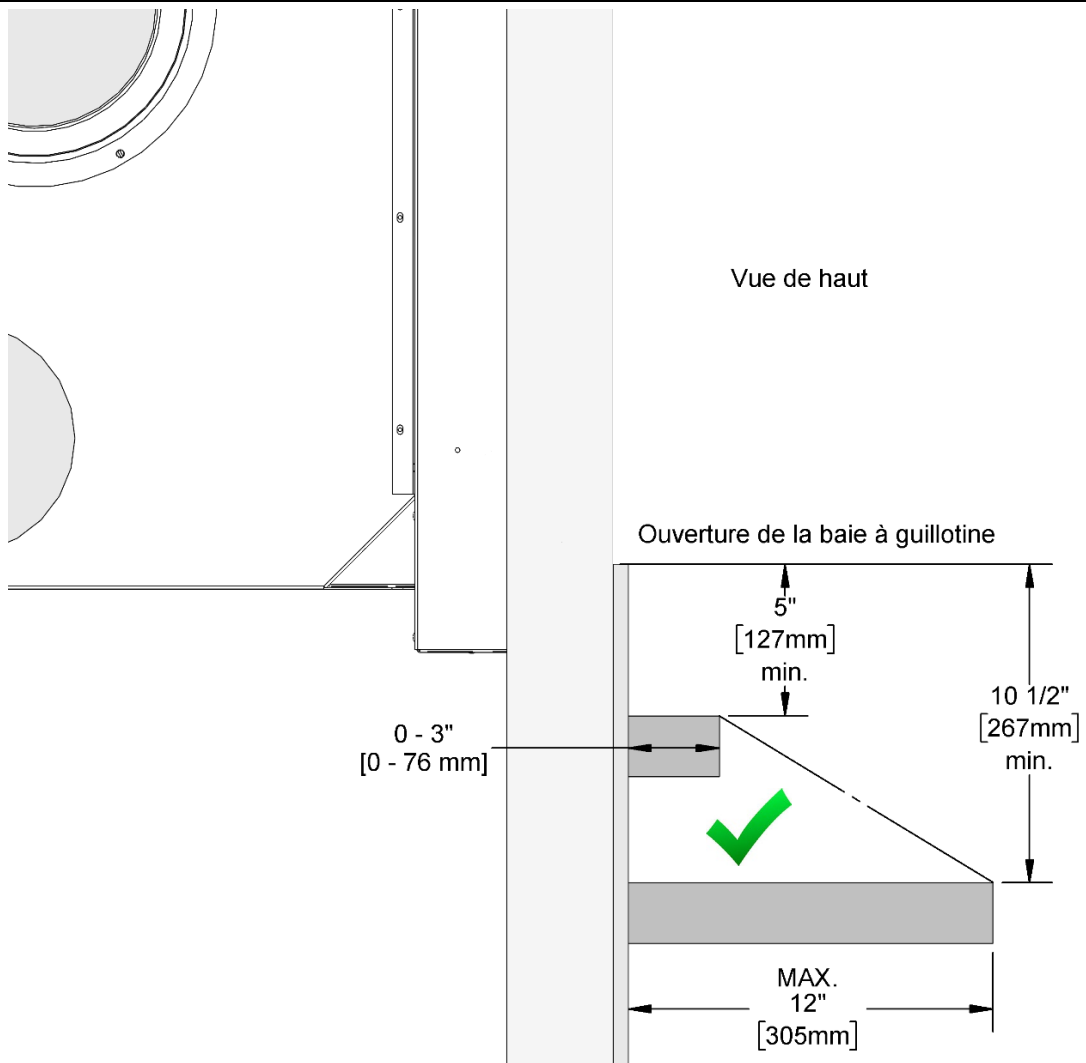

FIGURE 27 DÉGAGEMENTS POUR LES COLONNES COMBUSTIBLES DU MANTEAU DE CHEMINÉE

TABLEAU 6 DÉGAGEMENTS POUR LES COLONNES DU MANTEAU DE CHEMINÉE (VOIR FIGURE 27)

Profondeur maximale des colonnes		Distance minimale à partir du côté de l'ouverture de la baie à guillotine	
0 à 3"	0 à 76 mm	5"	127 mm
4"	102 mm	5 5/8"	143 mm
5"	127 mm	6 1/4"	159 mm
6"	152 mm	6 7/8"	175 mm
7"	178 mm	7 1/2"	191 mm
8"	203 mm	8 1/8"	206 mm
9"	229 mm	8 3/4"	222 mm
10"	254 mm	9 3/8"	238 mm
11"	279 mm	10"	254 mm
12"	305 mm	10 1/2"	267 mm
Colonne plus profonde ou Mur perpendiculaire		20"	508 mm

INSTALLATION DES PIERRES RÉFRACTAIRES

Les pierres réfractaires et les panneaux isolants du foyer UPTOWN 600 sont installés dans le foyer à l'usine. Si, pour une raison quelconque, les pierres ou les panneaux doivent être remplacés, il faut respecter l'ordre suivant. Pour retirer l'une des pierres réfractaires, il suffit de suivre la procédure d'installation dans l'ordre inverse. Consultez la Figure 28 pour bien déterminer chaque composant à chaque étape de l'installation.

Si vous avez retiré les pierres réfractaires et les panneaux isolants pour faciliter le déplacement du foyer, vous devez vous assurer qu'ils soient correctement réinstallés à l'intérieur de la boîte de feu avant d'allumer le premier feu. Cette installation est réalisée facilement grâce aux directives suivantes.

1. Installez d'abord le plus grand panneau isolant (1) contre le mur arrière de la boîte à feu.
2. Puis installez la pierre réfractaire arrière gauche (2) le plus à gauche possible, contre le panneau isolant arrière.

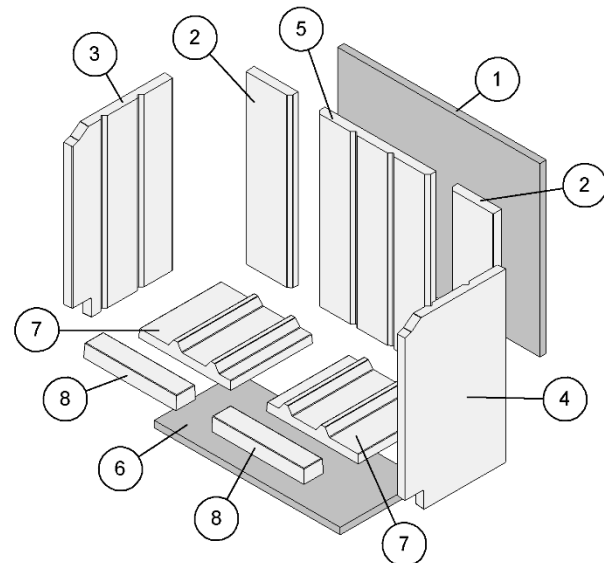

FIGURE 28 PIERRES RÉFRACTAIRES ET LES PANNEAUX ISOLANTS

3. Tout en maintenant en place la pierre réfractaire arrière gauche, glissez la pierre réfractaire gauche (3) sous son support dans le haut de la boîte à feu.
4. Faites de même sur la droite (2 & 4).
5. Glissez la pierre réfractaire arrière centrale (5) sous son support dans le haut de la boîte à feu. Prenez le temps de centrer les trois pierres réfractaires arrière en laissant un petit jeu entre les pierres.
6. Il y a un panneau d'isolant souple (6) qui se place dans le fond de la boîte un feu. Il est coupé pour un ajustement serré, vous devez donc le placer à l'avant, puis le pousser vers le fond à l'arrière. Il s'insère très serré entre les pierres réfractaires arrière et latérales.
7. Installez les deux pierres réfractaires du fond (7). Encore une fois, prenez le temps de centrer les deux pierres réfractaires du fond en laissant un petit jeu entre les pierres.
8. Terminez en disposant les deux pierres réfractaires de la marche à cendre (8).



NE JAMAIS ALLUMER DE FEU LORSQUE L'ISOLANT ET LES PIERRES RÉFRACTAIRES NE SONT PAS EN PLACE DANS LA BOÎTE À FEU.

INSTALLATION OBLIGATOIRE D'UNE BORDURE DE FINITION

Un choix de bordures de finition est requis pour compléter l'installation et faire la finition du UPTOWN 600.

BORDURE DROITE (POUR MAÇONNERIE ÉPAISSE) EO-RUPST

Cette bordure procure une surface contre laquelle les matériaux de finition peuvent se buter.

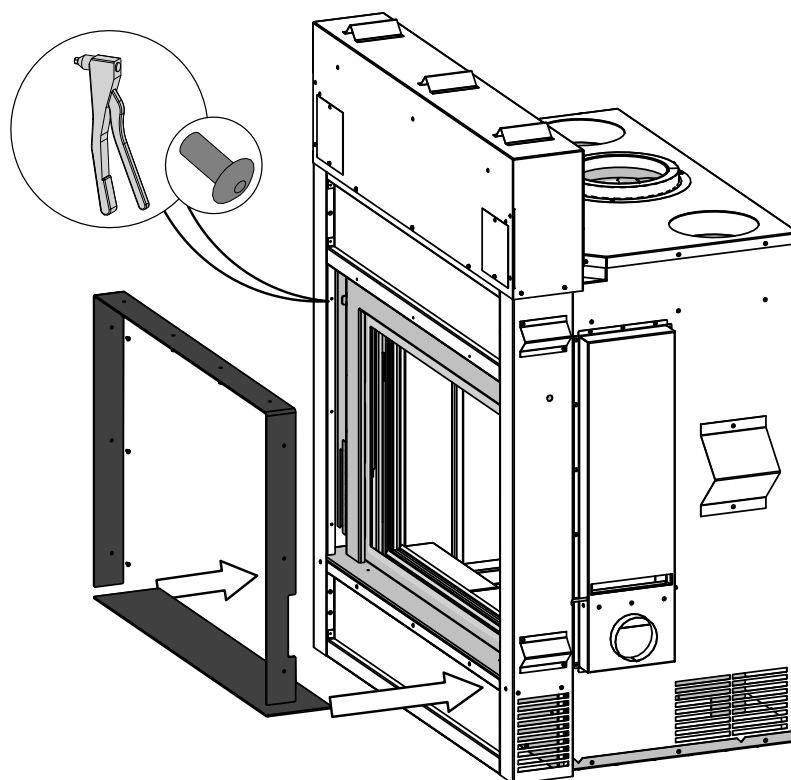

BORDURE CADRE (POUR TUILLE) EO-RUPFT

La bordure cadre recouvre partiellement le mur et recouvre le bord où la finition rencontre le foyer.

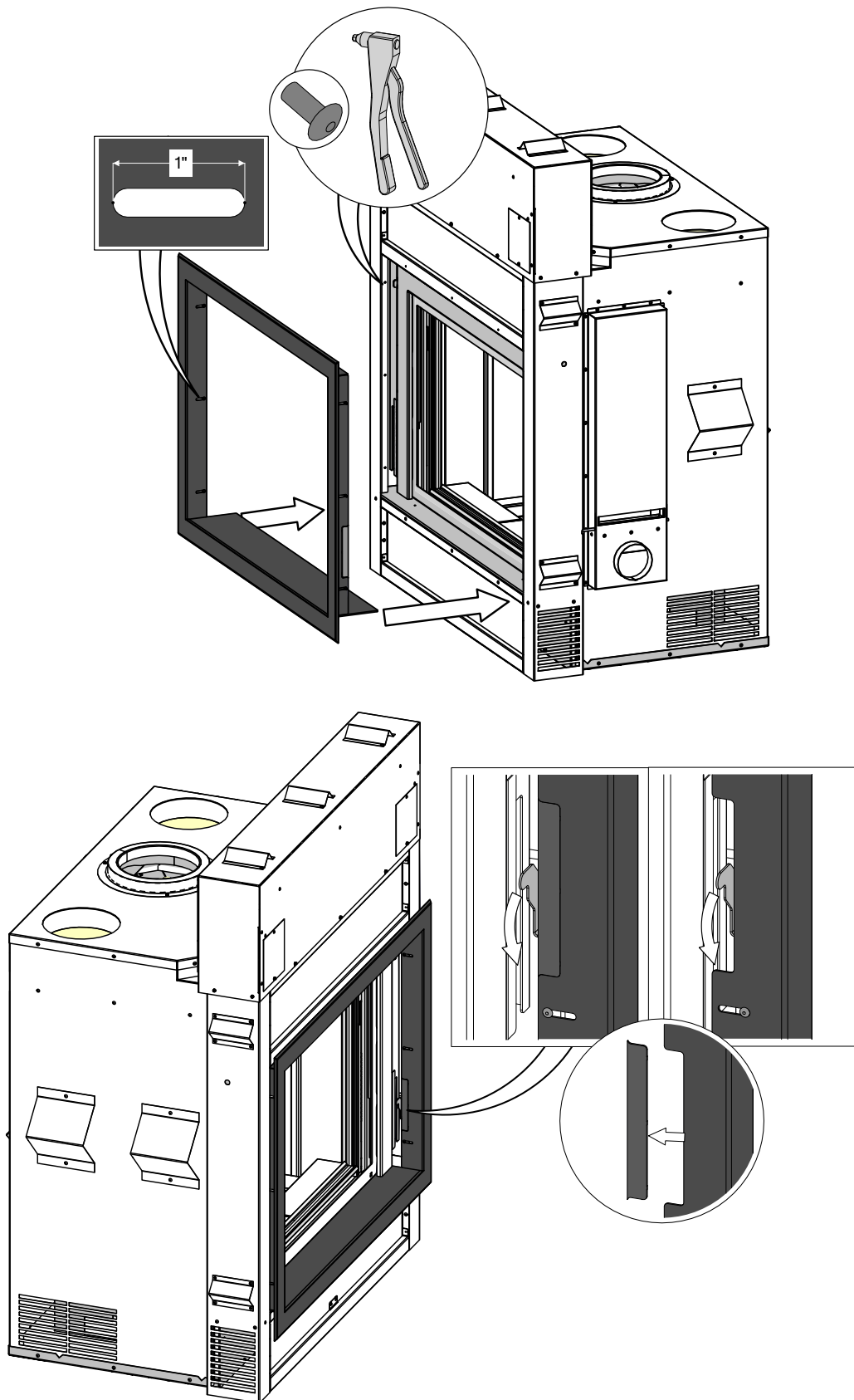

NETTOYAGE DE LA VITRE

Si vous devez nettoyer la vitre une fois l'installation terminée, utilisez un produit nettoyant à vitre spécialement conçu pour les vitres en céramique de poêle à bois. N'utilisez pas de produit nettoyant abrasif et ne nettoyez pas la vitre pendant qu'elle est chaude. Il serait préférable que vous recommandiez un produit nettoyant à vitre de poêle à bois au propriétaire.

PIÈCES DE REMPLACEMENT

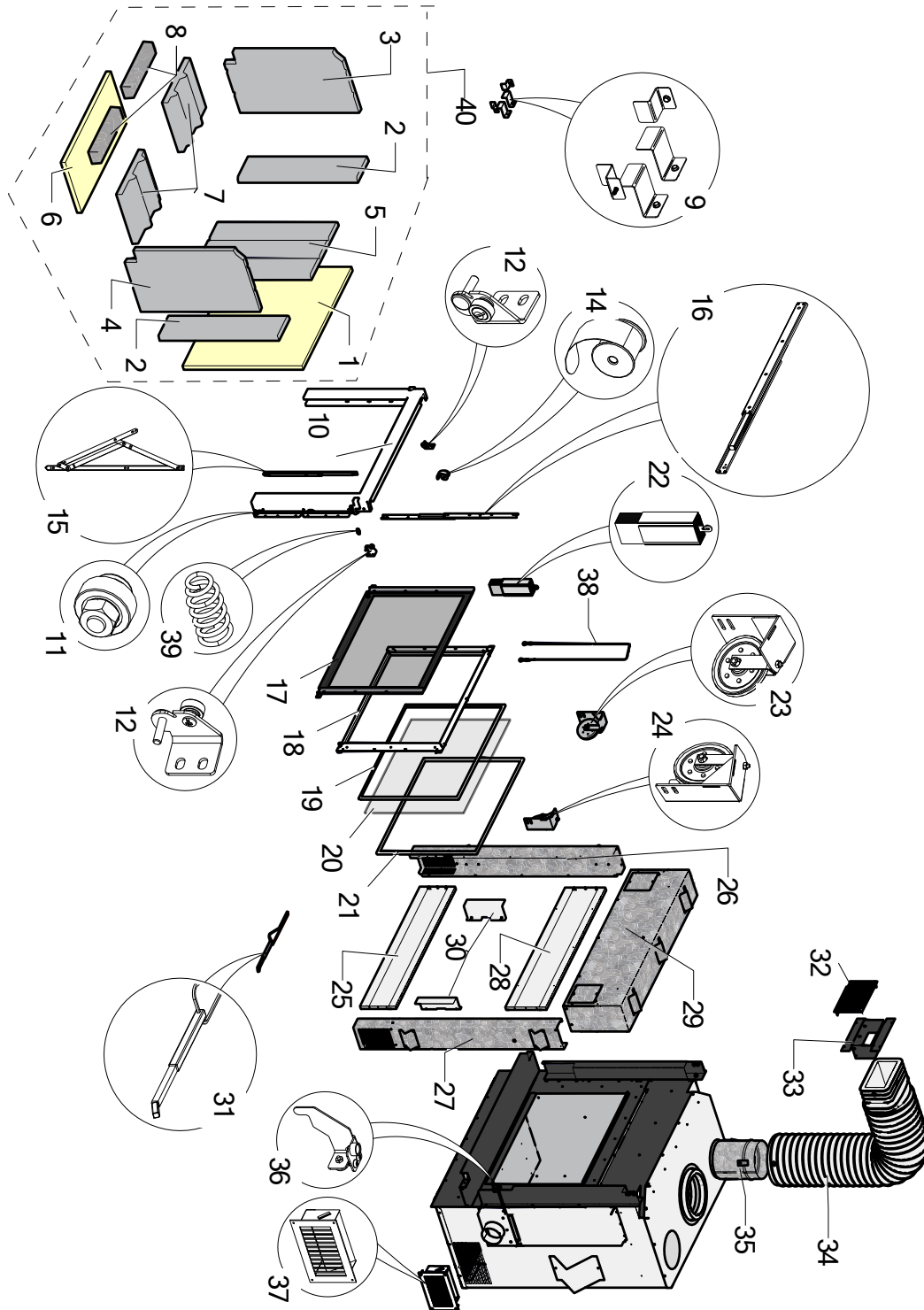

#	Code	Description
1	ER-RE1109	ISOLANT, ARRIÈRE DE LA BOITE À FEU
2	ER-RE1105	PIERRE RÉFRACTAIRE LATÉRALE ARRIÈRE (G/D)
3	ER-RE1102	PIERRE RÉFRACTAIRE CÔTÉ GAUCHE
4	ER-RE1103	PIERRE RÉFRACTAIRE CÔTÉ DROIT
5	ER-RE1104	PIERRE RÉFRACTAIRE CENTRE ARRIÈRE
6	ER-RE1110	ISOLANT, FOND DE LA BOITE À FEU
7	ER-RE1106	PIERRE RÉFRACTAIRE DU FOND
8	ER-RE1107	PIERRE RÉFRACTAIRE AVANT
9	ER-RE1108	SUPPORTS DE RÉFRACTAIRES
10	ER-RE0904	CADRAGE DE FINITION - SYTÈME DE PORTE
11	ER-RE0912	ROULEMENT INFÉRIEUR (D & G)
12	ER-RE0909	ROULEMENT DE FERMETURE (D & G)
14	ER-RE0910	ASS. DES RESSORTS PARE- ÉTINCELLES (D & G)
15	ER-RE0913	PENTURES DU CADRAGE DE FINITION
16	ER-RE0911	RAILS POUR PORTE OU PARE-ÉTINCELLES
17	ER-RE0908	PARE-ÉTINCELLES
18	ER-RE0907	CADRAGE DE VITRE
19	ER-RE0915	JOINT D'ÉTANCHÉITÉ DE LA VITRE
20	ER-RE0906	VITRE CÉRAMIQUE ET JOINT D'ÉTANCHÉITÉ
21	ER-RE0905	JOINT D'ÉTANCHÉITÉ DE LA PORTE
22	ER-RE0901	CONTREPOIDS (D ou G)
23	ER-RE0921	ASS. SUPPORT DE POULIE - GAUCHE
24	ER-RE0922	ASS. SUPPORT DE POULIE - DROIT
25	ER-RE0603	PLAQUE DE FINITION DU BAS
26	ER-RE0604	REVÊTEMENT DE FINITION GAUCHE
27	ER-RE0605	REVÊTEMENT DE FINITION DROIT
28	ER-RE0602	PLAQUE DE FINITION DU CENTRE
29	ER-RE0601	REVÊTEMENT DE FINITION DESSUS
30	ER-RE0903	COUVERCLE POUR CONTREPOIDS (D ou G)
31	ER-RE1201	POIGNÉE DE PORTE/PARE-ÉTINCELLES AMOVIBLE
32	ER-RE1204	SRC - GRILLE DE SORTIE D'AIR
33	ER-RE1208	SRC - ADAPTEUR DE GRILLE
34	ER-RE1207	SRC - CONDUIT FLEXIBLE ISOLÉ 8"x 5' + ADAPTATEUR
35	ER-RE1206	SRC - AMORCE POUR ÉVENT
36	ER-RE0701	POIGNÉE DU CONTRÔLE D'AIR EXTÉRIEUR
37	ER-RE1205	SRC - GRILLE D'ENTRÉE D'AIR
38	ER-RE0902	CÂBLE POUR CONTREPOIDS
39	ER-RE0914	RESSORTS DU CADRAGE DE FINITION
40	ER-RE1101	ENSEMBLE DE PIERRES RÉFRACTAIRES

GARANTIE LIMITÉE DE 30 ANS

Foyers Renaissance^{MC} garantit ses modèles contre toute défectuosité de fabrication ou de matériel pour une période de 30 ans, sous réserve des conditions suivantes :

Au cours de la première année, **Foyers Renaissance^{MC}** remplacera, réparera ou fera réparer, à sa discrétion, toute pièce qui, après examen par un représentant autorisé de **Foyers Renaissance^{MC}**, s'avérera défectueuse, exception faite des pièces énumérées dans la section EXCLUSIONS de la présente garantie. **Foyers Renaissance^{MC}** assumera les coûts de main-d'œuvre raisonnables pour ces réparations.

Entre la deuxième et jusqu'au terme de la cinquième année de la garantie, **Foyers Renaissance^{MC}** remplacera, réparera ou fera réparer, à sa discrétion, toute pièce qui, après examen par un représentant autorisé de **Foyers Renaissance^{MC}**, s'avérera défectueuse, exception faite des pièces énumérées dans la section EXCLUSIONS de la présente garantie. **Foyers Renaissance^{MC}** décline toute responsabilité quant aux frais de main-d'œuvre inhérents aux réparations encourues.

De la sixième à la trentième année, **Foyers Renaissance^{MC}** remplacera les pièces, si disponibles, à 50 % du prix de détail en vigueur au moment de la réclamation, exception faite des pièces énumérées dans la section EXCLUSIONS de la présente garantie. **Foyers Renaissance^{MC}** décline toute responsabilité quant aux frais de main-d'œuvre inhérents aux réparations encourues.

EXCLUSIONS :

- Les vitres.
- Les dommages causés par l'usure normale, tels que la décoloration, l'usure des joints d'étanchéité, l'usure et les fissures dans les panneaux rigides d'isolation et dans le recouvrement de la boîte à feu.
- Les réparations ou les remplacements occasionnés par le vandalisme, la négligence, l'utilisation abusive, la surchauffe, la surcharge ou l'entretien inadéquat de l'appareil, tel que précisé dans le manuel du propriétaire.
- Les réparations ou les remplacements de pièces (particulièrement les frais de déplacement et de main-d'œuvre) non autorisés au préalable par **Foyers Renaissance^{MC}**.

RESTRICTIONS :

- Toutes les pièces identifiées comme défectueuses seront remplacées ou réparées à condition qu'elles soient retournées à un détaillant **Foyers Renaissance^{MC}** autorisé. **Foyers Renaissance^{MC}** décline toute responsabilité quant aux frais reliés au transport de ces pièces.
- Tout appareil ou sa composante ayant fait l'objet d'un remplacement au cours de cette garantie sera garanti pour une période n'excédant pas le terme résiduel de la garantie originale.
- Cette garantie n'est pas transférable.
- Cette garantie limitée ne s'applique pas aux dommages occasionnés au foyer lors du transport.
- Cette garantie n'est plus valide si l'installation n'est pas conforme aux instructions d'installation du manuel du propriétaire.
- **Foyers Renaissance^{MC}** décline toute responsabilité pour les dommages causés par l'appareil, ainsi que le matériel ou les frais de main-d'œuvre encourus lors du retrait ou de la réinstallation d'un **Foyer Renaissance^{MC}** couvert par la présente garantie. Les dommages accessoires ou indirects ne sont pas couverts par cette garantie.
- Les solutions mentionnées dans le présent document sont exclusives, et la responsabilité du revendeur ne doit pas excéder le prix du foyer ou de la composante concernée par cette responsabilité.
- Cette garantie a préséance sur toute autre garantie, explicite ou implicite, incluant les garanties de qualité marchande et de convenance, et sur toute autre obligation ou responsabilité de la part de **Foyers Renaissance^{MC}**.